

Istruzioni tecniche per l'installazione e la manutenzione
Questo libretto è destinato agli apparecchi installati in Italia

IT

Τεχνικές οδηγίες για την εγκατάσταση και τη συντήρηση
Το εγχειρίδιο αυτό προορίζεται για τις συσκευές τις εγκατεστημένες στην Ελλάδα

GR

CALDAIA MURALE A GAS
ΕΠΙΤΟΙΧΙΟΣ ΛΕΒΗΤΑΣ ΑΕΡΙΟΥ

TALIA EX

25 FF - 30 FF

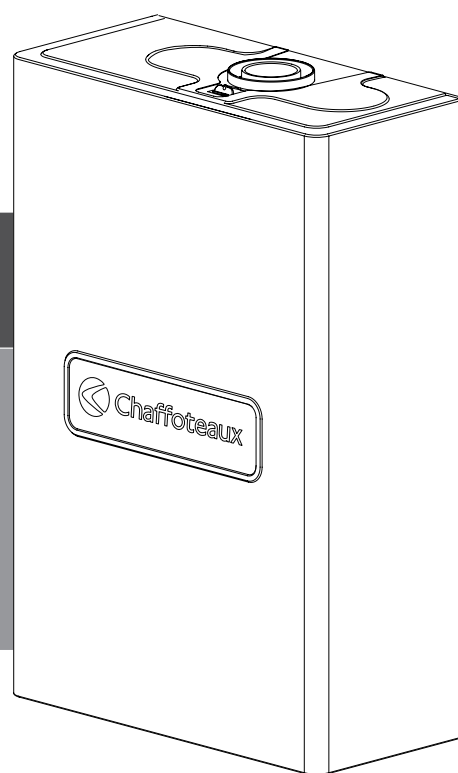

0000000042000006020020800000000

 **Chaffoteaux**

INDICE

Generalità

Norme di sicurezza	3
--------------------------	---

Avvertenze

Avvertenze per l'installatore.....	4
Avvertenze prima dell'installazione	
Ubicazione della caldaia	5
Progettazione e realizzazione dell'installazione	
Pulizia dell'impianto di riscaldamento	6
Marcatura CE	
Targhetta caratteristiche	
Collegamento condotti aspirazione e scarico fumi	7
Tipologie di collegamento della caldaia alla canna fumaria	
Collegamenti elettrici	

Descrizione del prodotto

Vista complessiva	8
Schema idraulico	
Dimensioni caldaia	9
Distanze minime per l'installazione	
Dima installazione	10

Installazione

Collegamento idraulico gas.....	11
Montaggio barretta idraulica (optional)	
Pulizia impianto riscaldamento	
Rappresentazione prevalenza residua.....	12
Istruzioni per l'apertura dell mantellatura.....	13
Installazione della caldaia	14
Dispositivo di sovrappressione	
Collegamento condotti aspirazione/scarico fumii	15
Tabella lunghezza condotti aspirazione/scarico	
Tipologie di aspirazione/scarico fumi	16
Collegamenti elettrici	17
Collegamento termostato ambiente	
Schema elettrico.....	18

Messa in funzione

Predisposizione al servizio	19
Riempimento circuito idraulico	
Alimentazione gas	
Alimentazione elettrica	
Pannello comandi	
Display 20	
Procedura di accensione.....	21
Prima accensione	
Funzione disareazione	

Regolazione

Verifica delle regolazione gas	22
Controllo della pressione di alimentazione	
Controllo della potenza massima sanitario	
Controllo della potenza minima	23
Regolazione della massima potenza riscaldamento	
Regolazione della potenza di lenta accensione	
Regolazione del ritardo di accensione riscaldamento.....	24
Regolazione massima potenza assoluta riscaldamento	
Cambio gas	
Tabella riepilogativa gas	25
Accesso ai Menu di impostazione - regolazione - diagnostica.....	26
Menu 2 - Impostazione parametri caldaia	28
Menu 3 - Solare & Bollitore.....	30
Menu 4 - Parametri Zona 1.....	31
Menu 5 - Parametri Zona 2.....	32
Menu 7 - Test & Utilities.....	34

INDICE

Generalità

Norme di sicurezza	3
--------------------------	---

Avvertenze

Avvertenze per l'installatore.....	4
Avvertenze prima dell'installazione	
Ubicazione della caldaia	5
Progettazione e realizzazione dell'installazione	
Pulizia dell'impianto di riscaldamento	6
Marcatura CE	
Targhetta caratteristiche	
Collegamento condotti aspirazione e scarico fumi	7
Tipologie di collegamento della caldaia alla canna fumaria	
Collegamenti elettrici	

Descrizione del prodotto

Vista complessiva	8
Schema idraulico	
Dimensioni caldaia	9
Distanze minime per l'installazione	
Dima installazione	10

Installazione

Collegamento idraulico gas.....	11
Montaggio barretta idraulica (optional)	
Pulizia impianto riscaldamento	
Rappresentazione prevalenza residua.....	12
Istruzioni per l'apertura dell mantellatura.....	13
Installazione della caldaia	14
Dispositivo di sovrappressione	
Collegamento condotti aspirazione/scarico fumii	15
Tabella lunghezza condotti aspirazione/scarico	
Tipologie di aspirazione/scarico fumi	16
Collegamenti elettrici	17
Collegamento termostato ambiente	
Schema elettrico.....	18

Messa in funzione

Predisposizione al servizio	19
Riempimento circuito idraulico	
Alimentazione gas	
Alimentazione elettrica	
Pannello comandi	
Display 20	
Procedura di accensione.....	21
Prima accensione	
Funzione disareazione	

Regolazione

Verifica delle regolazione gas	22
Controllo della pressione di alimentazione	
Controllo della potenza massima sanitario	
Controllo della potenza minima	23
Regolazione della massima potenza riscaldamento	
Regolazione della potenza di lenta accensione	
Regolazione del ritardo di accensione riscaldamento.....	24
Regolazione massima potenza assoluta riscaldamento	
Cambio gas	
Tabella riepilogativa gas	25
Accesso ai Menu di impostazione - regolazione - diagnostica.....	26
Menu 2 - Impostazione parametri caldaia	28
Menu 3 - Solare & Bollitore.....	30
Menu 4 - Parametri Zona 1.....	31
Menu 5 - Parametri Zona 2.....	32
Menu 7 - Test & Utilities.....	34

Norme di sicurezza

Legenda simboli:

- ⚠ **Il mancato rispetto dell'avvertenza comporta rischio di lesioni, in determinate circostanze anche mortali, per le persone**
- ⚠ **Il mancato rispetto dell'avvertenza comporta rischio di danneggiamenti, in determinate circostanze anche gravi, per oggetti, piante o animali**
- ⚠ **Installare l'apparecchio su parete solida, non soggetta a vibrazioni.**
Rumorosità durante il funzionamento.
- ⚠ **Non danneggiare, nel forare la parete, cavi elettrici o tubazioni preesistenti.**
- ⚠ **Folgorazione per contatto con conduttori sotto tensione. Esplosioni, incendi o intossicazioni per perdita gas dalle tubazioni danneggiate. Danneggiamento impianti preesistenti. Allagamenti per perdita acqua dalle tubazioni danneggiate.**
- ⚠ **Eseguire i collegamenti elettrici con conduttori di sezione adeguata.**
- ⚠ **Incendio per surriscaldamento dovuto al passaggio di corrente elettrica in cavi sottodimensionati.**
- ⚠ **Proteggere tubi e cavi di collegamento in modo da evitare il loro danneggiamento.**
- ⚠ **Folgorazione per contatto con conduttori sotto tensione. Esplosioni, incendi o intossicazioni per perdita gas dalle tubazioni danneggiate. Allagamenti per perdita acqua dalle tubazioni danneggiate.**
- ⚠ **Assicurarsi che l'ambiente di installazione e gli impianti a cui deve connettersi l'apparecchiatura siano conformi alle normative vigenti.**
- ⚠ **Folgorazione per contatto con conduttori sotto tensione incorrettamente installati. Danneggiamento dell'apparecchio per condizioni di funzionamento improprie.**
- ⚠ **Adoperare utensili ed attrezzature manuali adeguati all'uso (in particolare assicurarsi che l'utensile non sia deteriorato e che il manico sia integro e correttamente fissato), utilizzarli correttamente, assicurarli da eventuale caduta dall'alto, riporli dopo l'uso.**
- ⚠ **Lesioni personali per proiezione di schegge o frammenti, inalazione polveri, urti, tagli, punture, abrasioni. Danneggiamento dell'apparecchio o di oggetti circostanti per proiezione di schegge, colpi, incisioni.**
- ⚠ **Adoperare attrezzature elettriche adeguate all'uso (in particolare assicurarsi che il cavo e la spina di alimentazione siano integri e che le parti dotate di moto rotativo o alternativo siano correttamente fissate), utilizzarle correttamente, non intralciare i passaggi con il cavo di alimentazione, assicurarle da eventuale caduta dall'alto, scollegare e riporle dopo l'uso.**
- ⚠ **Lesioni personali per proiezione di schegge o frammenti, inalazione polveri, urti, tagli, punture, abrasioni, rumore, vibrazioni. Danneggiamento dell'apparecchio o di oggetti circostanti per proiezione di schegge, colpi, incisioni.**
- ⚠ **Assicurarsi che le scale portatili siano stabilmente appoggiate, che siano appropriatamente resistenti, che i gradini siano integri e non scivolosi, che non vengano spostate con qualcuno sopra, che qualcuno vigili.**
- ⚠ **Lesioni personali per la caduta dall'alto o per cesoioamento (scale doppie).**
- ⚠ **Assicurarsi che le scale a castello siano stabilmente appoggiate, che siano appropriatamente resistenti, che i gradini siano integri e non scivolosi, che abbiano ancoramenti lungo la rampa e parapetti sul pianerotolo.**
- ⚠ **Lesioni personali per la caduta dall'alto.**
- ⚠ **Assicurarsi, durante i lavori eseguiti in quota (in genere con dislivello superiore a due metri), che siano adottati parapetti perimetrali nella zona di lavoro o imbragature individuali atti a prevenire la caduta, che lo spazio percorso durante l'eventuale caduta sia libero da ostacoli pericolosi, che l'eventuale impatto sia attutito da superfici di arresto semirigide o deformabili.**
- ⚠ **Lesioni personali per la caduta dall'alto.**
- ⚠ **Assicurarsi che il luogo di lavoro abbia adeguate condizioni igienico sanitarie in riferimento all'illuminazione, all'aerazione, alla solidità.**
- ⚠ **Lesioni personali per urti, inciampi, ecc.**
- ⚠ **Proteggere con adeguato materiale l'apparecchio e le aree in prossimità del luogo di lavoro.**
- ⚠ **Danneggiamento dell'apparecchio o di oggetti circostanti per proiezione di schegge, colpi, incisioni.**
- ⚠ **Movimentare l'apparecchio con le dovute protezioni e con la dovuta cautela.**
- ⚠ **Danneggiamento dell'apparecchio o di oggetti circostanti per urti, colpi, incisioni, schiacciamento.**
- ⚠ **Indossare, durante le lavorazioni, gli indumenti e gli equipaggiamenti protettivi individuali.**
- ⚠ **Lesioni personali per folgorazione, proiezione di schegge o frammenti, inalazioni polveri, urti, tagli, punture, abrasioni, rumore, vibrazioni.**
- ⚠ **Organizzare la dislocazione del materiale e delle attrezzature in modo da rendere agevole e sicura la movimentazione, evitando cataste che possano essere soggette a cedimenti o crolli.**
- ⚠ **Danneggiamento dell'apparecchio o di oggetti circostanti per urti, colpi, incisioni, schiacciamento.**
- ⚠ **Le operazioni all'interno dell'apparecchio devono essere eseguite con la cautela necessaria ad evitare bruschi contatti con parti acuminate.**
- ⚠ **Lesioni personali per tagli, punture, abrasioni.**
- ⚠ **Ripristinare tutte le funzioni di sicurezza e controllo interessate da un intervento sull'apparecchio ed accertarne la funzionalità prima della rimessa in servizio.**
- ⚠ **Esplosioni, incendi o intossicazioni per perdita gas o per incorretto scarico fumi. Danneggiamento o blocco dell'apparecchio per funzionamento fuori controllo.**
- ⚠ **Svuotare i componenti che potrebbero contenere acqua calda, attivando eventuali sfiati, prima della loro manipolazione.**
- ⚠ **Lesioni personali per ustioni.**
- ⚠ **Effettuare la disincrostazione da calcare di componenti attenendosi a quanto specificato nella scheda di sicurezza del prodotto usato, aerando l'ambiente, indossando indumenti protettivi, evitando miscele di prodotti diversi, proteggendo l'apparecchio e gli oggetti circostanti.**
- ⚠ **Lesioni personali per contatto di pelle o occhi con sostanze acide, inalazione o ingestione di agenti chimici nocivi. Danneggiamento dell'apparecchio o di oggetti circostanti per corrosione da sostanze acide.**
- ⚠ **Nel caso si avverta odore di bruciato o si veda del fumo fuoriuscire dall'apparecchio, togliere l'alimentazione elettrica, aprire le finestre ed avvisare il tecnico.**
- ⚠ **Lesioni personali per ustioni, inalazione fumi, intossicazione.**

Κανόνες ασφαλείας

- ⚠ **Σημασία των συμβόλων:**
Η μη τήρηση της προειδοποίησης προκαλεί κινδύνους τραυματισμού, ο οποίος σε συγκεκριμένες συνθήκες μπορεί να είναι και θανάσιμος.
- ⚠ **Η μη τήρηση της προειδοποίησης προκαλεί κινδύνους για ενδεχόμενους σοβαρούς τραυματισμούς ή βλάβες.**
- ⚠ **Εγκαταστήστε τον λέβητα σε σταθερό τοίχο, χωρίς κραδασμούς.**
Θόρυβος κατά τη λειτουργία.
Κατά τη διάτρηση του τοίχου δεν πρέπει να προκληθούν βλάβες σε υφιστάμενα ηλεκτρικά καλώδια ή σωληνώσεις.
- ⚠ **Ηλεκτροπληξία λόγω επαφής με αγωγούς υπό τάση. Εκρήξεις, πυρκαγιές ή δηλητηριάσεις λόγω διαρροής αερίων από ελαττωματικές σωληνώσεις. Βλάβες σε άλλες εγκαταστάσεις. Πλημμύρες λόγω διαρροής νερού από ελαττωματικούς σωλήνες.**
- ⚠ **Για τις ηλεκτρικές συνδέσεις χρησιμοποιήστε καλώδια κατάλληλης διατομής.**
Πυρκαγιά λόγω υπερθέρμανσης από την κυκλοφορία του ρεύματος σε υποδιαστασιολογημένα καλώδια.
- ⚠ **Προστατέψτε τους σωλήνες και τα καλώδια σύνδεσης για να αποφεύγονται βλάβες.**
- ⚠ **Ηλεκτροπληξία λόγω επαφής με αγωγούς υπό τάση. Εκρήξεις, πυρκαγιές ή δηλητηριάσεις λόγω διαρροής αερίων από ελαττωματικές σωληνώσεις. Πλημμύρες λόγω διαρροής νερού από ελαττωματικούς σωλήνες.**
- ⚠ **Βεβαιωθείτε ότι ο χώρος τοποθέτησης και οι εγκαταστάσεις με τις οποίες θα συνδεθεί ο λέβητας ανταποκρίνονται στους ισχύοντες κανονισμούς.**
- ⚠ **Ηλεκτροπληξία λόγω επαφής με αγωγούς υπό τάση που δεν έχουν εγκατασταθεί σωστά. Βλάβη της συσκευής λόγω ακατάλληλων συνθηκών λειτουργίας.**
- ⚠ **Χρησιμοποιείτε χειροκίνητο εργαλείο και εξοπλισμό κατάλληλο για τη χρήση (ειδικότερα, βεβαιωθείτε ότι το εργαλείο δεν έχει φθαρεί και ότι η λαβή είναι σε καλή κατάσταση και σωστά στερεωμένη). Τα εργαλεία πρέπει να χρησιμοποιούνται σωστά, να ασφαλιζονται από πτώσεις από μεγάλο ύψος και να φυλάσσονται μετά τη χρήση.**
- ⚠ **Τραυματισμοί από εκσφενδονισμό θραυσμάτων, εισπνοή σκόνης, χτυπήματα, κοπές, διατρήσεις και τριβή. Βλάβη της συσκευής ή άλλων αντικειμένων από εκσφενδονισμό θραυσμάτων, χτυπήματα και κοπές.**
- ⚠ **Χρησιμοποιείτε κατάλληλα ηλεκτρικά εργαλεία για τη χρήση (ειδικότερα, βεβαιωθείτε ότι το καλώδιο και το φις βρίσκονται σε καλή κατάσταση και ότι τα εξαρτήματα με περιστροφική ή παλινδρομική κίνηση είναι σωστά στερεωμένα). Χρησιμοποιείτε τα εργαλεία σωστά, μην εμποδίζετε τα σημεία διέλευσης με το ηλεκτρικό καλώδιο, ασφαλίστε τα από πτώσεις από μεγάλο ύψος και μετά τη χρήση αποσυνδέστε τα και φυλάξτε τα.**
- ⚠ **Τραυματισμοί από εκσφενδονισμό θραυσμάτων, εισπνοή σκόνης, χτυπήματα, κοπές, διατρήσεις, τριβή, θόρυβο και κραδασμούς. Βλάβη της συσκευής ή άλλων αντικειμένων από εκσφενδονισμό θραυσμάτων, χτυπήματα και κοπές.**
- ⚠ **Βεβαιωθείτε ότι οι φορητές σκάλες έχουν στερεωθεί καλά, είναι ανθεκτικές, οι βαθμίδες είναι σε καλή κατάσταση και δεν είναι ολισθηρές, δεν μετακινούνται όταν είναι κάποιος ανεβασμένος στη σκάλα και ότι επιτηρούνται.**
- ⚠ **Τραυματισμοί από πτώση ή κοπή (διπλές σκάλες).**
- ⚠ **Βεβαιωθείτε ότι οι διπλές σκάλες στηρίζονται σωστά, είναι ανθεκτικές, οι βαθμίδες είναι σε καλή κατάσταση και δεν είναι ολισθηρές, διαθέτουν χειρολαβή σε όλο το μήκος και κιγκλιδώματα στο κεφαλόσκαλο.**
- ⚠ **Τραυματισμοί από πτώση.**
- ⚠ **Κατά τη διάρκεια των εργασιών σε μεγάλο ύψος (συνήθως πάνω από δύο μέτρα) βεβαιωθείτε ότι έχουν τοποθετηθεί περιμετρικά κιγκλιδώματα στη ζώνη εργασίας ή ατομικά μέσα προστασίας για την αποφυγή πτώσεων, ότι η διαδρομή που διανύεται σε περίπτωση πτώσης είναι ελεύθερη από επικίνδυνα εμπόδια και ότι η πρόσκρουση μετριάζεται από ημιαελαστικές ή ελαστικές επιφάνειες.**
- ⚠ **Τραυματισμοί από πτώση.**
- ⚠ **Βεβαιωθείτε ότι ο χώρος εργασίας διαθέτει κατάλληλες συνθήκες υγιεινής όσον αφορά το φωτισμό, τον εξοπλισμό και την αντοχή.**
- ⚠ **Τραυματισμοί από χτυπήματα, απώλεια ισορροπίας κλπ.**
- ⚠ **Προστατέψτε με κατάλληλα υλικά τη συσκευή και τις περιοχές κοντά στο χώρο εργασίας.**
- ⚠ **Βλάβη της συσκευής ή γειτονικών αντικειμένων από εκσφενδονισμό θραυσμάτων, χτυπήματα, κοπές.**
- ⚠ **Μετακινήτε τη συσκευή με τις κατάλληλες προστασίες και τη δέουσα προσοχή.**
- ⚠ **Βλάβη της συσκευής ή γειτονικών αντικειμένων από χτυπήματα, κοπές, σύνθλιψη.**
- ⚠ **Κατά τη διάρκεια των εργασιών χρησιμοποιήστε κατάλληλη ενδυμασία και μέσα ατομικής προστασίας.**
- ⚠ **Τραυματισμοί από ηλεκτροπληξία, εκσφενδονισμό θραυσμάτων, εισπνοή σκόνης, χτυπήματα, κοπή, διάτρηση, τριβή, θόρυβο και κραδασμούς.**
- ⚠ **Οργανώστε τη διάταξη των υλικών και του εξοπλισμού έτσι ώστε να διευκολύνεται και να είναι ασφαλής η μετακίνηση, αποφεύγοντας τη συσσώρευση που μπορεί να υποχωρήσει και να καταρρεύσει.**
- ⚠ **Βλάβη της συσκευής ή γειτονικών αντικειμένων από χτυπήματα, κοπές, σύνθλιψη.**
- ⚠ **Οι εργασίες στο εσωτερικό της συσκευής πρέπει να εκτελούνται προσεκτικά για την αποφυγή απότομων επαφών με αιχμηρές επιφάνειες.**
- ⚠ **Τραυματισμοί από κοπή, διάτρηση, τριβή.**
- ⚠ **Αποκαταστήστε όλες τις λειτουργίες ασφαλείας και ελέγχου μετά από επέμβαση στη συσκευή και βεβαιωθείτε ότι λειτουργούν σωστά πριν χρησιμοποιήσετε τη συσκευή.**
- ⚠ **Εκρήξεις, πυρκαγιές ή δηλητηριάσεις από διαρροή αερίων ή κακή απαγωγή των καυσαερίων. Βλάβη ή εμπλοκή της συσκευής λόγω λειτουργίας εκτός ελέγχου.**
- ⚠ **Αδειάστε τα εξαρτήματα που μπορεί να περιέχουν ζεστό νερό μέσω ενδεχόμενων συστημάτων αποστράγγισης, πριν τα ανοίξετε.**
- ⚠ **Τραυματισμοί από εγκαύματα.**
- ⚠ **Καθαρίζετε τα άλατα από τα εξαρτήματα σύμφωνα με τις οδηγίες του δελτίου ασφαλείας του χρησιμοποιούμενου προϊόντος, αερίζοντας τον χώρο, χρησιμοποιώντας προστατευτικά ενδυμασία, αποφεύγοντας την ανάμιξη διαφορετικών προϊόντων και προστατεύοντας τη συσκευή και τα γειτονικά αντικείμενα.**
- ⚠ **Τραυματισμοί από επαφή του δέρματος ή των ματιών με οξέα, εισπνοή ή κατάποση επιβλαβών χημικών προϊόντων. Βλάβη της συσκευής ή γειτονικών αντικειμένων λόγω διάβρωσης από οξέα.**
- ⚠ **Σε περίπτωση που αντιληφθείτε οσμή καμένου ή διαπιστώσετε έξοδο καπνού από τη συσκευή, διακόψτε την ηλεκτρική τροφοδοσία, κλείστε τη βάνο αερίου, ανοίξτε τα παράθυρα και καλέστε τον τεχνικό.**
- ⚠ **Τραυματισμοί από εγκαύματα, εισπνοή καυσαερίων, δηλητηρίαση.**

Avvertenze per l'installatore

L'installazione e la prima accensione della caldaia devono essere effettuate da personale qualificato in conformità alle normative nazionali di installazione in vigore e ad eventuali prescrizioni delle autorità locali e di enti preposti alla salute pubblica.

Dopo l'installazione della caldaia, l'installatore deve consegnare la dichiarazione di conformità ed il libretto d'uso all'utente finale, ed informarlo sul funzionamento della caldaia e sui dispositivi di sicurezza.

Questo apparecchio serve a produrre acqua calda per uso domestico se collegato ad un bollitore esterno.

Deve essere allacciato ad un impianto di riscaldamento ed a una rete di distribuzione di acqua calda sanitaria compatibilmente alle sue prestazioni ed alla sua potenza.

È vietata l'utilizzazione per scopi diversi da quanto specificato. Il costruttore non è considerato responsabile per eventuali danni derivanti da usi impropri, erronei ed irragionevoli o da un mancato rispetto delle istruzioni riportate sul presente libretto.

L'installazione, la manutenzione e qualsiasi altro intervento devono essere effettuate nel rispetto delle norme vigenti e delle indicazioni fornite dal costruttore. Un'errata installazione può causare danni a persone, animali e cose per i quali l'azienda costruttrice non è responsabile.

In caso di guasto e/o cattivo funzionamento spegnere l'apparecchio, chiudere il rubinetto del gas e non tentare di ripararlo ma rivolgersi a personale qualificato.

Prima di ogni intervento di manutenzione/riparazione nella caldaia è necessario togliere l'alimentazione elettrica portando l'interruttore bipolare esterno alla caldaia in posizione "OFF".

Eventuali riparazioni, effettuate utilizzando esclusivamente ricambi originali, devono essere eseguite solamente da tecnici qualificati. Il mancato rispetto di quanto sopra può compromettere la sicurezza dell'apparecchio e fa decadere ogni responsabilità del costruttore.

Nel caso di lavori o manutenzioni di strutture poste nelle vicinanze dei condotti o dei dispositivi di scarico dei fumi e loro accessori, mettere fuori servizio l'apparecchio portando l'interruttore esterno bipolare in posizione OFF e chiudendo il rubinetto del gas.

A lavori ultimati far verificare l'efficienza dei condotti e dei dispositivi da personale tecnico qualificato.

Per la pulizia delle parti esterne spegnere la caldaia e portare l'interruttore esterno in posizione "OFF".

Effettuare la pulizia con un panno umido imbevuto di acqua saponata. Non utilizzare detersivi aggressivi, insetticidi o prodotti tossici.

Il rispetto delle norme vigenti permette un funzionamento sicuro, ecologico e a risparmio energetico.

Nel caso di uso di kit od optional si dovranno utilizzare solo quelli originali **CHAFFOTEAUX**.

Avvertenze prima dell'installazione :

- Evitare l'installazione dell'apparecchio in zone dove l'aria di combustione contiene un elevato tasso di cloro (ambienti come una piscina), e/o di altri prodotti nocivi come ad esempio l'ammoniaca (negozi di parrucchiera), gli agenti alcalini (lavanderie)...
- Verificare la predisposizione della caldaia per il funzionamento con il tipo di gas disponibile (leggere quanto riportato sull'etichetta dell'imballo e sulla targhetta caratteristiche della caldaia)
- Accertarsi tramite le targhette poste sull'imballo e sull'apparecchio che la caldaia sia destinata al paese in cui dovrà essere installata, che la categoria gas per la quale la caldaia è stata progettata corrisponda ad una delle categorie ammesse dal paese di destinazione.
- La tubazione di adduzione del gas deve essere realizzata e dimensionata secondo quanto prescritto dalle Norme specifiche ed in base alla potenza massima della caldaia, assicurarsi anche del corretto dimensionamento ed allacciamento del rubinetto di intercettazione.
- Prima dell'installazione si consiglia un'accurata pulizia delle tubazioni del gas per rimuovere eventuali residui che potrebbero compromettere il funzionamento della caldaia.
- Verificare che la pressione massima della rete idrica non superi i 6 bar;

Προειδοποιήσεις για τον εγκαταστάτη

Η εγκατάσταση και η πρώτη θέση σε λειτουργία του λέβητα πρέπει να εκτελούνται από εξειδικευμένο προσωπικό σύμφωνα με την ισχύουσα εθνική νομοθεσία και ενδεχόμενους κανονισμούς των τοπικών αρχών και των αρμόδιων φορέων για τη δημόσια υγεία.

Μετά την εγκατάσταση του λέβητα ο εγκαταστάτης οφείλει να παραδώσει τη δήλωση συμμόρφωσης και το εγχειρίδιο χρήσης στον τελικό χρήστη και να τον ενημερώσει σχετικά με τη λειτουργία του λέβητα και τα συστήματα ασφαλείας.

Η παρούσα συσκευή χρησιμεύει για την παραγωγή ζεστού νερού οικιακής χρήσης.

Πρέπει να συνδεθεί με εγκατάσταση θέρμανσης και δίκτυο διανομής ζεστού νερού οικιακής χρήσης που θα είναι συμβατά με τις επιδόσεις και την ισχύ της.

Απαγορεύεται η χρήση για διαφορετικούς σκοπούς. Ο κατασκευαστής δεν φέρει καμία ευθύνη για βλάβες που οφείλονται σε ακατάλληλη, λανθασμένη και αλόγιστη χρήση ή στη μη τήρηση των οδηγιών του παρόντος εγχειριδίου.

Η εγκατάσταση, η συντήρηση και οποιαδήποτε επέμβαση πρέπει να εκτελούνται σύμφωνα με τους ισχύοντες κανονισμούς και τις οδηγίες του κατασκευαστή.

Η λανθασμένη εγκατάσταση μπορεί να προκαλέσει ατυχήματα και ζημιές για τις οποίες ο κατασκευαστής δεν φέρει καμία ευθύνη.

Ο λέβητας διατίθεται σε παλέτα συσκευασμένος σε χαρτόκουτο. Μετά την αφαίρεση της συσκευασίας βεβαιωθείτε ότι η συσκευή είναι ανέπαφη και ότι η συσκευασία περιέχει όλα τα εξαρτήματα. Σε περίπτωση που διαπιστώσετε ελλείψεις, απευθυνθείτε στον προμηθευτή.

Τα στοιχεία της συσκευασίας (συνδετήρες, πλαστικές σακούλες, φελιζόλ κλπ.) πρέπει να φυλάσσονται μακριά από παιδιά καθώς αποτελούν εστία κινδύνου.

Σε περίπτωση βλάβης ή/και κακής λειτουργίας, σβήστε τη συσκευή, κλείστε τη βάνα αερίου και μην επιχειρείτε να την επισκευάσετε, αλλά απευθυνθείτε σε εξειδικευμένο προσωπικό.

Πριν από κάθε επέμβαση συντήρησης/επισκευής στον λέβητα πρέπει να διακόπτετε την ηλεκτρική τροφοδοσία γυρνώντας τον εξωτερικό διπολικό διακόπτη του λέβητα στη θέση OFF.

Ενδεχόμενες επισκευές πρέπει να πραγματοποιούνται με τη χρήση γνήσιων ανταλλακτικών και μόνο από εξειδικευμένους τεχνικούς. Η μη τήρηση των παραπάνω οδηγιών μπορεί να επηρεάσει αρνητικά την ασφάλεια της συσκευής και απαλλάσσει τον κατασκευαστή από κάθε ευθύνη.

Σε περίπτωση εργασιών ή συντήρησης κατασκευών που βρίσκονται κοντά στους αγωγούς ή στα συστήματα απαγωγής καυσαερίων και τα εξαρτήματά τους, θέστε εκτός λειτουργία τη συσκευή γυρνώντας τον εξωτερικό διπολικό διακόπτη στη θέση OFF και κλείνοντας τη βάνα αερίου.

Μετά το τέλος των εργασιών απευθυνθείτε σε εξειδικευμένο προσωπικό για να ελέγξει τους αγωγούς και τις διατάξεις.

Για τον καθαρισμό των εξωτερικών επιφανειών σβήστε τον λέβητα και γυρίστε τον εξωτερικό διακόπτη στη θέση OFF.

Για τον καθαρισμό χρησιμοποιήστε ένα υγρό πανί βουτηγμένο σε νερό και απορρυπαντικό.

Μην χρησιμοποιείτε διαβρωτικά απορρυπαντικά, εντομοκτόνα ή τοξικά προϊόντα.

Η τήρηση των τοπικών κανονισμών επιτρέπει την ασφαλή και οικολογική λειτουργία και την εξοικονόμηση ενέργειας.

Σε περίπτωση προαιρετικών σετ ή αξεσουάρ πρέπει να επιλέγονται μόνο γνήσια προϊόντα.

Προειδοποιήσεις πριν την εγκατάσταση:

Αποφύγετε την εγκατάσταση της συσκευής σε περιοχές όπου ο αέρας καύσης περιέχει υψηλό ποσοστό χλωρίου (χώροι όπως μια πισίνα), ή/και άλλα βλαπτικά προϊόντα όπως για παράδειγμα αμμωνία (κομμωτήρια), αλκαλικοί παράγοντες (καθαριστήρια).

Ελέγξτε την προετοιμασία του λέβητα για τη λειτουργία με τον διαθέσιμο τύπο αερίου (διαβάστε ότι αναφέρεται στην ετικέτα της συσκευασίας και στην πινακίδα χαρακτηριστικών του λέβητα).

Βεβαιωθείτε μέσα από τις πινακίδες της συσκευασίας και της συσκευής αν ο λέβητας προορίζεται για την χώρα στην οποία θα εγκατασταθεί, ότι η κατηγορία αερίου για την οποία ο λέβητας έχει σχεδιαστεί αντιστοιχεί σε μια από τις επιτρεπτές κατηγορίες της χώρας προορισμού.

Η σωλήνωση προσαγωγής του αερίου πρέπει να πραγματοποιηθεί

in caso contrario è necessario installare un riduttore di pressione.

- In caso di una durezza dell'acqua superiore a 20°f, prevedere un trattamento dell'acqua.

Raccomandazioni :

Se la zona si trova esposta a rischi di fulmine (installazione isolata in estremità di linea ENEL...) prevedere un sistema di protezione contro i fulmini.

La nostra garanzia è subordinata a tale condizione.

UBICAZIONE DELLA CALDAIA

Gli apparecchi tipo C, la cui camera di combustione e circuito di alimentazione d'aria sono a tenuta stagna rispetto all'ambiente, non hanno alcuna limitazione dovuta alle condizioni di areazione ed al volume del locale.

Nel caso di utilizzo di una singola tubazione di scarico $d=80$, con aspirazione dell'aria di combustione all'interno dell'unità da incasso, la caldaia assume le caratteristiche di un apparecchio di tipo B22 (apparecchio previsto per essere collegato ad un camino che scarichi i prodotti della combustione all'esterno del locale dove l'apparecchio è installato; l'aria di combustione è prelevata direttamente dal locale di installazione della caldaia).

Lo scarico dei fumi è a tiraggio forzato. Nel caso di installazione di tipo B22 in balconi chiusi a veranda o in qualunque altro tipo di locale chiuso è necessario predisporre opportune aperture per la ventilazione del locale.

Questa caldaia è idonea per essere installata all'esterno e deve operare con temperature superiori alla temperatura ambiente minima di funzionamento di -15°C .

La caldaia è progettata per l'installazione a parete e deve essere installata su una parete idonea a sostenerne il peso.

Nella creazione di un vano tecnico si impone il rispetto di distanze minime che garantiscano l'accessibilità alle parti della caldaia.

Avvertenza

I materiali utilizzati per l'installazione devono essere tali da mantenere la propria funzionalità nel campo di temperatura dichiarato - 15°C .

PROGETTAZIONE E REALIZZAZIONE DELL'IN-STALLAZIONE

Circuito d'acqua calda sanitaria.

Se l'acqua ha una durezza superiore a TH 25, prevedere un dispositivo di trattamento.

Circuito di riscaldamento principale.

Portata circuito riscaldamento: al momento di dimensionare le tubazioni, bisogna tener presente la portata minima di 300l/h, con rubinetti chiusi.

Precauzioni anticorrosione.

Si potrebbero verificare problemi di funzionamento imputabili alla corrosione, quando l'impianto viene realizzato con elementi disomogenei.

Per evitare queste problematiche, è raccomandato l'uso di un inibitore di corrosione.

Prendere ogni utile precauzione per evitare che l'acqua trattata assuma caratteristiche di aggressività.

Vecchie installazioni : sistemate un contenitore di decantazione sul ritorno e sul punto inferiore, prevedere quindi un adeguato trattamento del circuito.

Si raccomanda : di prevedere degli spurgatori su tutti i radiatori e sui punti alti dell'impianto e rubinetti di scarico ai punti bassi.

και να διαστασιοδοτηθεί σύμφωνα με ό,τι αναφέρεται στους ειδικούς Κανόνες και με βάση τη μέγιστη ισχύ του λέβητα, βεβαιωθείτε επίσης για τη σωστή διαστασιολόγηση και σύνδεση του κρουνού ανάσχεσης.

Πριν την εγκατάσταση συστήνεται ένας επιμελής καθαρισμός των σωληνώσεων του αερίου για την αφαίρεση ενδεχόμενων υπολειμμάτων που θα μπορούσαν να διακυβεύσουν τη λειτουργία του λέβητα.

Ελέγξτε αν η μέγιστη πίεση του δικτύου ύδρευσης δεν ξεπερνάει τα 6 bar. Σε αντίθετη περίπτωση απαιτείται η εγκατάσταση ενός μειωτήρα πίεσης.

Σε περίπτωση σκληρότητας νερού μεγαλύτερης των 20°f, φροντίστε για επεξεργασία του νερού.

Συστάσεις :

Αν η περιοχή βρίσκεται εκτεθειμένη σε κίνδυνο κεραυνού (εγκατάσταση μονωμένη σε άκρο γραμμής ΔΕΗ...) προνοήστε για ένα σύστημα προστασίας κατά των κεραυνών.

Η εγγύησή μας διέπεται από τον όρο αυτόν.

ΘΕΣΗ ΤΟΥ ΛΕΒΗΤΑ

Οι συσκευές τύπου C, με στεγανό ως προς το περιβάλλον θάλαμο καύσης και κύκλωμα τροφοδοσίας αέρα, δεν υπόκεινται σε κανέναν περιορισμό εξαρτώμενο από τις συνθήκες αερισμού και τον όγκο του δωματίου.

Σε περίπτωση χρήσης ενός σωλήνα απαγωγής διαμέτρου $d=80$ με αναρρόφηση του αέρα καύσης στο εσωτερικό της εντοιχιζόμενης μονάδας, ο λέβητας αποκτά χαρακτηριστικά συσκευής τύπου B22 (συσκευή για σύνδεση με καμινάδα απαγωγής των προϊόντων της καύσης εκτός του δωματίου όπου είναι εγκατεστημένη η συσκευή και αναρρόφηση αέρα απευθείας από το χώρο εγκατάστασης του λέβητα). Η απαγωγή των καπναερίων επιτυγχάνεται με τεχνητό ελκυσμό. Σε περίπτωση εγκατάστασης τύπου B22 σε κλειστά μπαλκόνια ή σε οποιονδήποτε άλλο κλειστό χώρο είναι αναγκαία η δημιουργία κατάλληλων ανοιγμάτων αερισμού του χώρου.

Ο λέβητας είναι κατάλληλος για εγκατάσταση σε εξωτερικό χώρο και πρέπει να λειτουργεί με θερμοκρασίες ανώτερες από την ελάχιστη θερμοκρασία λειτουργίας των -15°C .

Ο λέβητας έχει μελετηθεί για επίτοιχη εγκατάσταση και κατά συνέπεια δεν είναι κατάλληλος για επιδαπέδια εγκατάσταση ή σε βάση.

Προειδοποίηση Τα υλικά που χρησιμοποιούνται για την εγκατάσταση πρέπει να διατηρούν τη λειτουργικότητά τους στο ενδεδειγμένο πεδίο θερμοκρασιών - 15°C .

ΣΧΕΔΙΑΣΜΟΣ ΚΑΙ ΠΡΑΓΜΑΤΟΠΟΙΗΣΗ ΤΗΣ ΕΓΚΑΤΑΣΤΑΣΗΣ

Κύκλωμα ζεστού νερού υγιεινής χρήσης.

Αν το νερό έχει σκληρότητα μεγαλύτερη των TH 25, φροντίστε για μια διάταξη επεξεργασίας.

Κύριο κύκλωμα θέρμανσης.

Παροχή κυκλώματος θέρμανσης: κατά τη διαστασιολόγηση των σωληνώσεων, θα πρέπει να λάβετε υπόψη σας την ελάχιστη παροχή των 300l/h, με κρουνούς κλειστούς.

Προφυλάξεις αντιδιαβρωτικές.

Μπορεί να διαπιστωθούν προβλήματα λειτουργίας που οφείλονται στη διάβρωση, όταν η εγκατάσταση πραγματοποιείται με υλικά ανομοιογενή.

Για να αποφύγετε τα προβλήματα αυτά, συστήνεται η χρήση ενός αναστολέα διάβρωσης.

Λάβετε κάθε χρήσιμη προφύλαξη για να μην πάρει το επεξεργασμένο νερό βίαια χαρακτηριστικά.

Παλιές εγκαταστάσεις: τακτοποιήστε ένα δοχείο φιλτραρίσματος στην επιστροφή και στο κάτω σημείο, φροντίστε συνεπώς για μια κατάλληλη μεταχείριση του κυκλώματος.

Συστήνεται : να προνοήσετε για καθαριστές σε όλα τα σώματα και στα υψηλά σημεία της εγκατάστασης και κρουνούς εκκένωσης στα χαμηλά σημεία.

avvertenze

Pulizia impianto di riscaldamento

In caso di installazione su vecchi impianti si rileva spesso la presenza di sostanze e additivi nell'acqua che potrebbero influire negativamente sul funzionamento e sulla durata della nuova caldaia. Prima della sostituzione bisogna provvedere ad un accurato lavaggio dell'impianto per eliminare eventuali residui o sporcizie che possono comprometterne il buon funzionamento. Verificare che il vaso di espansione abbia una capacità adeguata al contenuto d'acqua dell'impianto.

⚠ ATTENZIONE

Nessun oggetto infiammabile deve trovarsi nelle vicinanze della caldaia.

Assicurarsi che l'ambiente di installazione e gli impianti a cui deve connettersi l'apparecchio siano conformi alle normative vigenti.

Se nel locale di installazione sono presenti polveri e/o vapori aggressivi, l'apparecchio deve funzionare indipendentemente dall'aria del locale.

Marcatura CE

Il marchio CE garantisce la rispondenza dell'apparecchio alle seguenti direttive:

- **90/396/CEE** relativa agli apparecchi a gas
- **2004/108/EC** relativa alla compatibilità elettromagnetica
- **92/42/CEE** relativa al rendimento energetico
- **2006/95/EC** relativa alla sicurezza elettrica

Targhetta caratteristiche

Legenda:

1. Marchio
2. Produttore
3. Modello - Nr. di serie
4. Codice commerciale
5. Nr. di omologa
6. Paesi di destinazione - categoria gas
7. Predisposizione Gas
8. Tipologia di installazione
9. Dati elettrici
10. Pressione massima sanitario
11. Pressione massima riscaldamento
12. Tipo caldaia
13. Classe NOx / Efficienza
14. Portata termica max - min
15. Potenza termica max - min
16. Portata specifica
17. Taratura potenza caldaia
18. Portata nominale in sanitario
19. Gas utilizzabili
20. Temperatura ambiente minima di funzionamento
21. Temperatura massima riscaldamento
22. Temperatura massima sanitario

προειδοποιήσεις

Καθαρισμός εγκατάστασης θέρμανσης

Σε περίπτωση τοποθέτησης σε υφιστάμενες εγκαταστάσεις διαπιστώνεται συχνά η παρουσία ουσιών και πρόσθετων στο νερό που μπορούν να επηρεάσουν αρνητικά τη λειτουργία και τη διάρκεια ζωής του νέου λέβητα. Πριν την αντικατάσταση πλύνετε καλά την εγκατάσταση για την απομάκρυνση υπολειμμάτων ή ακαθαρσιών που μπορούν να επηρεάσουν τη σωστή λειτουργία. Βεβαιωθείτε ότι το δοχείο διαστολής έχει κατάλληλη χωρητικότητα για το περιεχόμενο νερού της εγκατάστασης.

⚠ ΠΡΟΣΟΧΉ!

Κανένα εύφλεκτο αντικείμενο δεν πρέπει να βρίσκεται κοντά στον λέβητα.

Βεβαιωθείτε ότι ο χώρος τοποθέτησης και οι εγκαταστάσεις με τις οποίες θα συνδεθεί ο λέβητας ανταποκρίνονται στους ισχύοντες κανονισμούς.

Η λειτουργία της συσκευής πρέπει να είναι ανεξάρτητη από τον αέρα του χώρου σε περίπτωση παρουσίας σκόνης ή/και διαβρωτικών ατμών.

Σήμανση CE

Το σήμα CE εγγυάται ότι η συσκευή ανταποκρίνεται στις ακόλουθες οδηγίες:

- **90/396/E.E** σχετικά με τις συσκευές αερίου
- **2004/108/E.E** σχετικά με την ηλεκτρομαγνητική συμβατότητα
- **92/42/E.E** σχετικά με την ενεργειακή απόδοση
- **2006/95/E.E** σχετικά με την ηλεκτρική ασφάλεια

Πινάκίδα χαρακτηριστικών

1				2			
3			4		5		
6							
7							
8				MAX	MIN		
9		12		14			
				15			
13							
10	11			16	17	18	
Gas							
mbar							
Gas	19					20	
mbar						21	
						22	

Υπόμνημα:

1. Μάρκα
2. Παραγωγός
3. Μοντέλο - Αρ. σειράς
4. Εμπορικός κωδικός
5. Αρ. επικύρωσης
6. Χώρες προορισμού - κατηγορία αερίου
7. Προετοιμασία Αερίου
8. Τυπολογία εγκατάστασης
9. Τεχνικά στοιχεία
10. Μέγιστη πίεση ζεστού νερού οικιακής χρήσης
11. Μέγιστη πίεση θέρμανσης
12. Τύπος λέβητα
13. Κατηγορία NOx / Αποδοτικότητα
14. Θερμική παροχή max - min
15. Θερμική ισχύς max - min
16. Ειδική παροχή
17. Βαθμονόμηση ισχύος λέβητα
18. Ονομαστική παροχή σε ζεστό νερό οικιακής χρήσης
19. Χρησιμοποιούμενα αέρια
20. Ελάχιστη θερμοκρασία λειτουργίας περιβάλλοντος
21. Μέγιστη θερμοκρασία θέρμανσης
22. Μέγιστη θερμοκρασία υγειονομικού

Collegamento condotti aspirazione e scarico fumi

La caldaia è idonea a funzionare in modalità B prelevando aria dall'ambiente e in modalità C prelevando aria dall'esterno.

Nell'installazione di un sistema di scarico fare attenzione alle tenute per evitare infiltrazioni di fumi nel circuito aria.

Le tubazioni installate orizzontalmente devono avere una pendenza (3%) verso il basso per evitare ristagni di condensa.

Nel caso di installazione di tipo B il locale in cui la caldaia viene installata deve essere ventilato da una adeguata presa d'aria conforme alle norme vigenti. Nei locali con rischio di vapori corrosivi (esempio lavanderie, saloni per parrucchiere, ambienti per processi galvanici ecc.) è molto importante utilizzare l'installazione di tipo C con prelievo di aria per la combustione dall'esterno. In questo modo si preserva la caldaia dagli effetti della corrosione.

Per la realizzazione di sistemi di aspirazione/scarico di tipo coassiale è obbligatorio l'utilizzo di accessori originali.

I condotti scarico fumi non devono essere a contatto o nelle vicinanze di materiali infiammabili e non devono attraversare strutture edili o pareti di materiale infiammabile.

Nel caso di installazione per sostituzione di una vecchia caldaia il sistema di aspirazione e scarico fumi andrà sempre sostituito.

La giunzione dei tubi scarico fumi viene realizzata con innesto maschio/femmina e guarnizione di tenuta.

Gli innesti devono essere disposti sempre contro il senso di scorrimento della condensa.

Tipologie di collegamento della caldaia alla canna fumaria

- collegamento coassiale della caldaia alla canna fumaria di aspirazione/scarico,
- collegamento sdoppiato della caldaia alla canna fumaria di scarico con aspirazione aria dall'esterno,
- collegamento sdoppiato della caldaia alla canna fumaria di scarico con aspirazione aria dall'ambiente.

Nel collegamento tra caldaia e canna fumaria debbono essere impiegati prodotti resistenti alla condensa. Per le lunghezze e cambi di direzione dei collegamenti consultare la tabella tipologie di scarico.

I kit di collegamento aspirazione/scarico fumi vengono forniti separatamente dall'apparecchio in base alle diverse soluzioni di installazione.

Il collegamento dalla caldaia alla canna fumaria è eseguito in tutti gli apparecchi con tubazioni coassiali Ø 60/100 o tubazioni sdoppiate Ø 80/80.

Per le perdite di carico dei condotti fare riferimento al catalogo fumisteria. La resistenza supplementare deve essere tenuta in considerazione nel suddetto dimensionamento.

Per il metodo di calcolo, i valori delle lunghezze equivalenti e gli esempi installativi far riferimento al catalogo fumi

**ATTENZIONE**

Assicurarsi che i passaggi di scarico e ventilazione non siano ostruiti.

Assicurarsi che i condotti di scarico fumi non abbiano perdite

Collegamenti elettrici

Per una maggiore sicurezza far effettuare da personale qualificato un controllo accurato dell'impianto elettrico.

Il costruttore non è responsabile per eventuali danni causati dalla mancanza di messa a terra dell'impianto o per anomalie di alimentazione elettrica.

Verificare che l'impianto sia adeguato alla potenza massima assorbita dalla caldaia indicata sulla targhetta.

Controllare che la sezione dei cavi sia idonea, comunque non inferiore a 0,75 mm².

Il corretto collegamento ad un efficiente impianto di terra è indispensabile per garantire la sicurezza dell'apparecchio.

Il cavo di alimentazione deve essere allacciato ad una rete di 230V-50Hz rispettando la polarizzazione L-N ed il collegamento di terra.

In caso di sostituzione del cavo elettrico di alimentazione rivolgersi a personale qualificato, per l'allacciamento alla caldaia utilizzare il filo di terra (giallo/verde) più lungo dei fili attivi (N - L).

Importante!

Il collegamento alla rete elettrica deve essere eseguito con allacciamento fisso (non con spina mobile) e dotato di un interruttore bipolare con distanza di apertura dei contatti di almeno 3 mm)

Sono vietate prese multiple, prolunghe o adattatori.

E' vietato utilizzare i tubi dell'impianto idraulico, di riscaldamento e del gas per il collegamento di terra dell'apparecchio.

La caldaia non è protetta contro gli effetti causati dai fulmini.

In caso si debbano sostituire i fusibili di rete, usare fusibili da 2A rapidi.

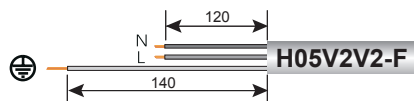
**Sύνδεση αγωγών αναρρόφησης και απαγωγής καυσαερίων**

Ο λέβητας είναι κατάλληλος για λειτουργία τύπου Β με αναρρόφηση αέρα από το περιβάλλον και τύπου C με αναρρόφηση αέρα από το εξωτερικό.

Κατά την εγκατάσταση του συστήματος απαγωγής πρέπει να προσεχθεί η στεγανότητα για την αποφυγή της εισόδου καυσαερίων στο κύκλωμα αέρα.

Οι οριζόντιοι εγκατεστημένοι σωλήνες πρέπει να έχουν κλίση 3% προς τα κάτω για την αποφυγή της συγκέντρωσης συμπυκνωμάτων.

Σε περίπτωση εγκατάστασης τύπου Β ο χώρος εγκατάστασης του λέβητα πρέπει να αερίζεται με κατάλληλη παροχή αέρα σύμφωνα με την ισχύουσα νομοθεσία. Στους χώρους με κίνδυνο από διαβρωτικούς ατμούς (π.χ. πλυσταριά, κομμωτήρια, χώροι γαλβανικής επεξεργασίας κλπ.) είναι πολύ σημαντικό να προτιμηθεί η εγκατάσταση τύπου C με αναρρόφηση του αέρα καύσης από το εξωτερικό. Με τον τρόπο αυτόν προφυλάσσεται ο λέβητας από τη διάβρωση.

Για την εγκατάσταση των συστημάτων αναρρόφησης/απαγωγής ομοαξονικού τύπου είναι αναγκαία η χρήση γνήσιων εξαρτημάτων.

Οι αγωγοί απαγωγής των καυσαερίων δεν πρέπει να έρχονται σε επαφή ή να βρίσκονται κοντά σε εύφλεκτα υλικά και δεν πρέπει να διέρχονται από οικοδομικές κατασκευές ή τείχους από εύφλεκτο υλικό.

Σε περίπτωση εγκατάστασης για αντικατάσταση παλαιότερου λέβητα το σύστημα αναρρόφησης και απαγωγής των καυσαερίων πρέπει να αντικαθίσταται πάντα.

Η σύνδεση των σωλήνων απαγωγής των καυσαερίων επιτυγχάνεται με αρσενικό/θηλυκό σύνδεσμο και τιμούχα στεγανότητας.

Οι σύνδεσμοι πρέπει να είναι τοποθετημένοι πάντα με φορά αντίθετη προς τη φορά ροής των συμπυκνωμάτων.

Τύποι σύνδεσης λέβητα στην καπνοδόχο

- Ομοαξονική σύνδεση του λέβητα σε αγωγό αναρρόφησης/απαγωγής.
- Σύνδεση του λέβητα με διπλό αγωγό στην καπνοδόχο απαγωγής με αναρρόφηση αέρα από το εξωτερικό περιβάλλον.
- Σύνδεση του λέβητα με διπλό αγωγό στην καπνοδόχο απαγωγής με αναρρόφηση αέρα από τον εσωτερικό χώρο.

Τα σετ σύνδεσης αναρρόφησης/απαγωγής διατίθενται χωριστά από τη συσκευή αναλόγως με τον τρόπο εγκατάστασης.

Η σύνδεση του λέβητα στην καπνοδόχο διενεργείται σε όλες τις συσκευές με ομοαξονικές σωληνώσεις Ø 60/100 ή σωληνώσεις εκκένωσης Ø 80.

Για τις πτώσεις πίεσης στους αγωγούς συμβουλευθείτε το σχετικό κατάλογο. Κατά τη διαστασιολόγηση πρέπει να λαμβάνεται υπόψη η πρόσθετη αντίσταση.

Για τη μέθοδο υπολογισμού, τις τιμές ισοδύναμου μήκους και τα παραδείγματα εγκατάστασης συμβουλευθείτε τον κατάλογο των συστημάτων απαγωγής.

**ΠΡΟΣΟΧΗ**

Βεβαιωθείτε ότι τα στόμια απαγωγής και αερισμού δεν είναι βουλωμένα. Βεβαιωθείτε ότι δεν υπάρχουν διαρροές από τους αγωγούς απαγωγής καυσαερίων.

Ηλεκτρικές συνδέσεις

Για μεγαλύτερη ασφάλεια αναθέστε σε εξειδικευμένο προσωπικό τον προσεκτικό έλεγχο της ηλεκτρικής εγκατάστασης.

Ο κατασκευαστής δεν φέρει ευθύνη για ενδεχόμενες βλάβες λόγω απουσίας σήσης στην εγκατάσταση ή ανωμαλίας στην ηλεκτρική τροφοδοσία.

Βεβαιωθείτε ότι η εγκατάσταση είναι κατάλληλη για τη μέγιστη ισχύ του λέβητα που αναγράφεται στην πινακίδα.

Ελέγξτε αν η διατομή των καλωδίων είναι κατάλληλη και οπωσδήποτε όχι μικρότερη από 0,5 mm².

Η σωστή σύνδεση και η αποτελεσματική εγκατάσταση γείωσης είναι απαραίτητη για την ασφάλεια της συσκευής.

Το ηλεκτρικό καλώδιο πρέπει να συνδεθεί σε δίκτυο 230V-50Hz τρώντας την πολικότητα L-N και τη σύνδεση γείωσης.

Σε περίπτωση αντικατάστασης του ηλεκτρικού καλωδίου απευθυνθείτε σε εξειδικευμένο προσωπικό. Για τη σύνδεση στο λέβητα χρησιμοποιήστε τον αγωγό γείωσης (κίτρινο/πράσινο) που έχει μεγαλύτερο μήκος από τους αγωγούς N - L.

Σημαντικό!

Η σύνδεση με το ηλεκτρικό δίκτυο πρέπει να είναι σταθερή (χωρίς φως) και να διαθέτει διπολικό διακόπτη με ελάχιστο άνοιγμα επαφών 3 mm.

Απαγορεύονται πολύπριζα, προεκτάσεις ή αντάπτορες.

Απαγορεύεται η χρήση των σωλήνων της υδραυλικής εγκατάστασης, της θέρμανσης και του αερίου για τη γείωση της συσκευής.

Ο λέβητας δεν προστατεύεται από τους κεραυνούς.

Σε περίπτωση που απαιτείται αντικατάσταση των ασφαλειών του δικτύου, χρησιμοποιήστε ασφάλειες ταχείας επέμβασης των 2A.

descrizione del prodotto

Vista complessiva

TALIA EXT 25 FF

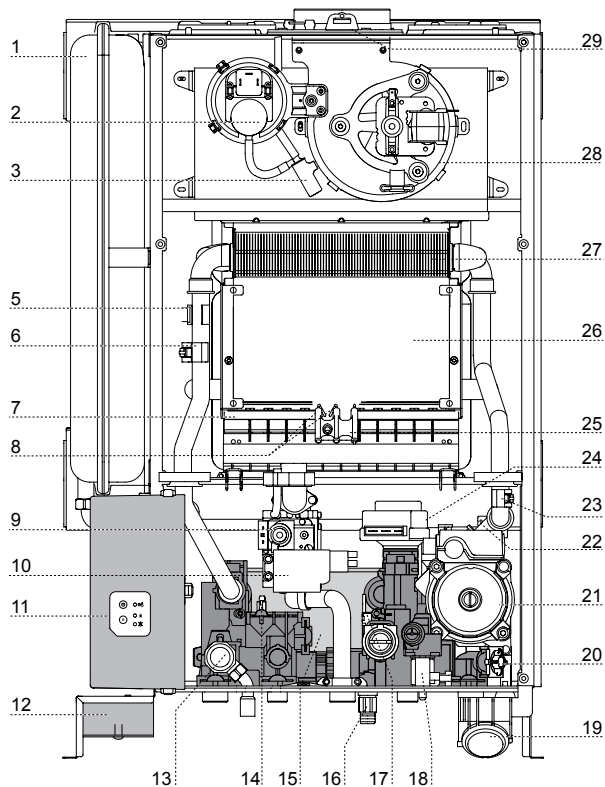

Legenda

1. Vaso espansione
2. Pressostato fumi
3. Raccoglicondensa
4. Scambiatore primario
5. Termostato di sovratemperatura
6. Sonda mandata riscaldamento
7. Bruciatore
8. Elettrodi di accensione
9. Valvola gas
10. Accenditore
11. Pannello di controllo
12. Scatola collegamento periferiche
13. Valvola di sicurezza 3 bar
14. Sonda sanitario
15. Scambiatore secondario
16. Rubinetto di svuotamento
17. Flussimetro sanitario
18. Elettrovalvola riempimento semiautomatico
19. Idrometro
20. Filtro circuito riscaldamento
21. Circolatore modulante con disareatore
22. Sensore di pressione
23. Sonda ritorno riscaldamento
24. Valvola deviatrice motorizzata
25. Elettrodo di rilevazione fiamma
26. Pannelli in fibra ceramica
27. Camera di combustione
28. Ventilatore modulante
29. Prese analisi fumi

Περιγραφή προϊόντος

Γενική περιγραφή

TALIA EXT 30 FF

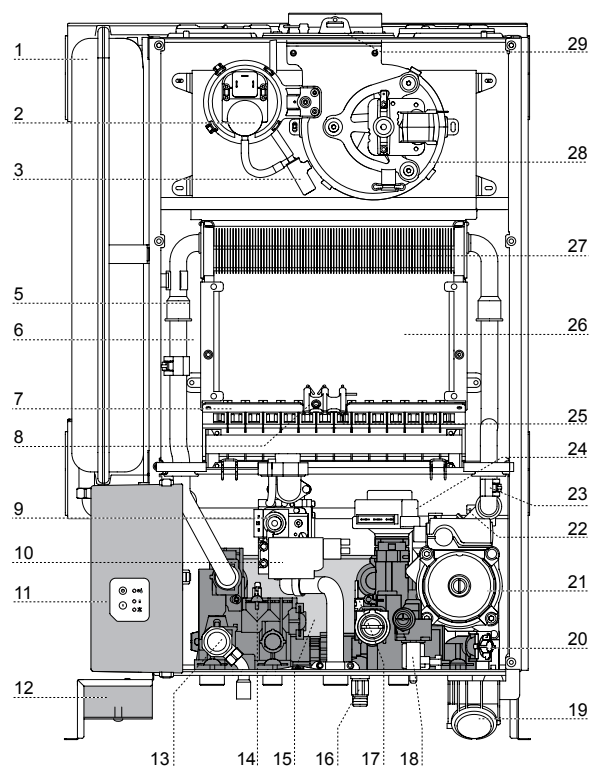

Υπόμνημα

1. Δοχείο διαστολής
2. Πιεζοστάτης αέρα
3. Συλλέκτης συμπυκνωμάτων
4. Πρωτεύων εναλλάκτης
5. Θερμοστάτης υπερθέρμανσης
6. Αισθητήρας κατάθλιψης θέρμανσης
7. Καυστήρας
8. Ηλεκτρόδια ανάφλεξης
9. Βαλβίδα αερίου
10. Αναφλεκτήρας
11. Πίνακας ελέγχου
12. Κουτί σύνδεσης περιφερειακών
13. Βαλβίδα ασφαλείας 3 bar
14. Αισθητήρας ζεστού νερού
15. Δευτερεύων εναλλάκτης
16. Βάνα εκκένωσης
17. Ροόμετρο ζεστού νερού
18. Βαλβίδα ημι-αυτόματης πλήρωσης
19. Μανόμετρο
20. Φίλτρο κυκλώματος θέρμανσης
21. Αναλογικός κυκλοφορητής με εξαεριστήρα
22. Αισθητήρας πίεσης
23. Αισθητήρας επιστροφής θέρμανσης
24. Βαλβίδα εκτροπής
25. Ηλεκτρόδιο ανίχνευσης φλόγας
26. Πλάκες κεραμικής ίνας
27. Θάλαμος καύσης
28. Αναλογικός ανεμιστήρας
29. Πρίζα ανάλυσης καύσης

Schema idraulico

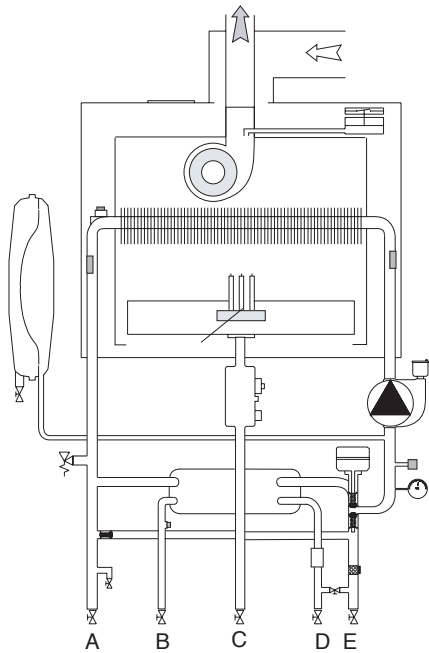

Διαστάσεις λέβητα

Dimensioni caldaia

Υδραυλικό διάγραμμα

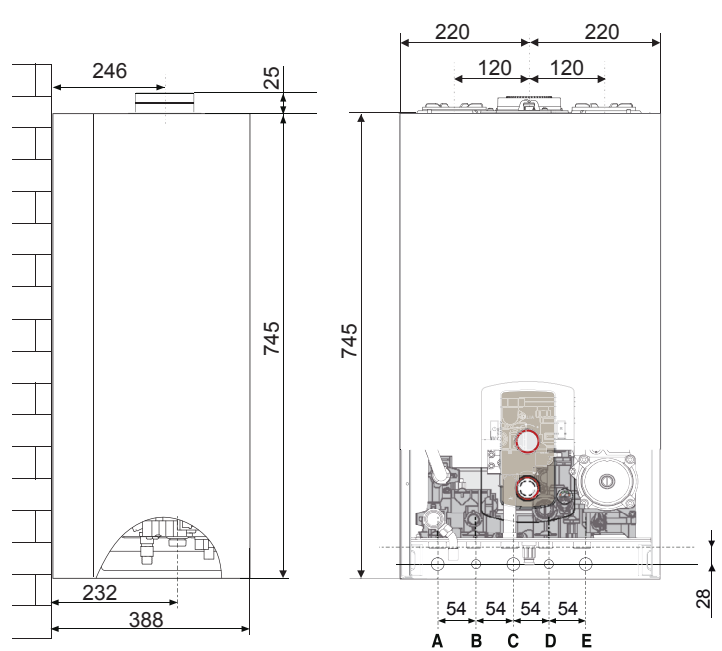

- A. Mandata impianto 3/4"
- B. Uscita acqua calda 1/2"
- C. Ingresso gas 3/4"
- D. Entrata acqua fredda 1/2"
- E. Ritorno impianto 3/4"

- A. Κατάθλιψη εγκατάστασης
- B. Έξοδος ζεστού νερού
- C. Είσοδος αερίου
- D. Είσοδος κρύου νερού
- E. Επιστροφή εγκατάστασης

Distanze minime per l'installazione

Per permettere un agevole svolgimento delle operazioni di manutenzione della caldaia è necessario rispettare un'adeguata distanza nell'installazione.

Posizionare la caldaia secondo le regole della buona tecnica utilizzando una livella a bolla.

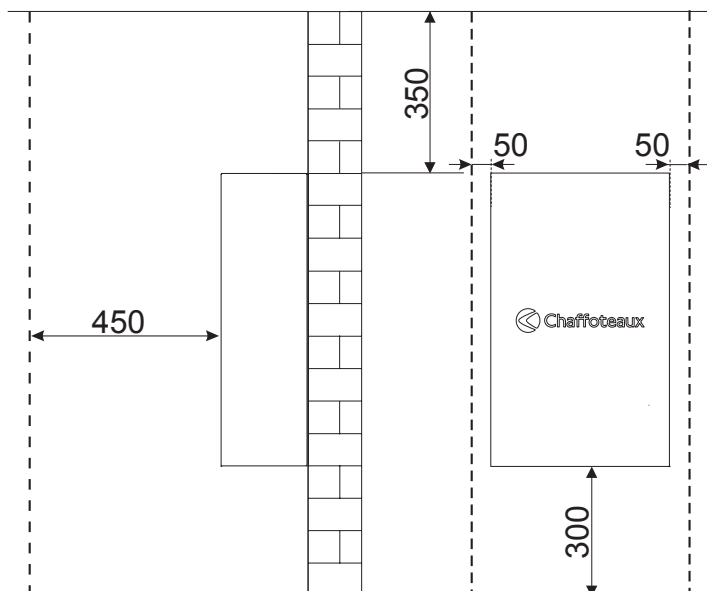

Ελάχιστες αποστάσεις για την εγκατάσταση

Για να επιτρέπεται η εκτέλεση των εργασιών συντήρησης του λέβητα με ευχέρεια, θα πρέπει να τηρούνται οι σωστές αποστάσεις κατά την εγκατάσταση.

Η εγκατάσταση του λέβητα πρέπει να γίνει σύμφωνα με τους κανόνες της ορθής πρακτικής χρησιμοποιώντας αλφάδι.

Dima Installazione

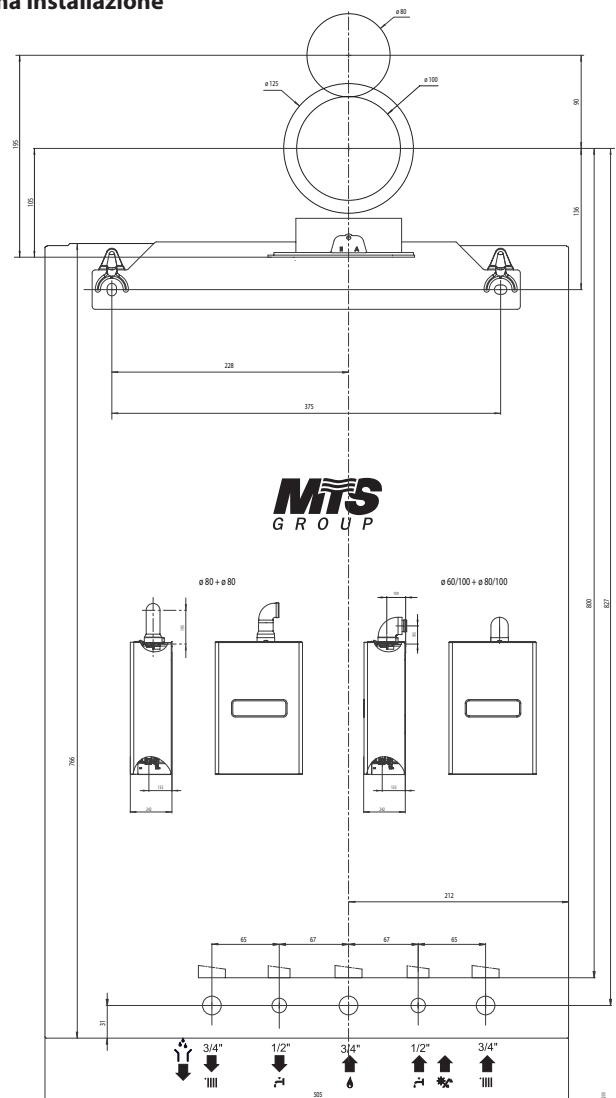

installazione

Collegamento idraulico/gas

Sono disponibili presso i nostri rivenditori varie tipologie di Kit per le diverse esigenze installative:

- Prima installazione
- Sostituzione di una vecchia caldaia Chaffoteaux
- Sostituzione di altri marchi di caldaie

Per maggiori informazioni consultare il **Catalogo Accessori CHAUFFOTEAUX**.

- A.** Mandata impianto 3/4"
- B.** Uscita acqua calda 1/2"
- C.** Ingresso gas 3/4"
- D.** Entrata acqua fredda 1/2"
- E.** Ritorno impianto 3/4"
- F.** Scarico dispositivo di sovrappressione
- G.** Rubinetto di riempimento
- H.** Rubinetto di svuotamento
- I.** Magnete

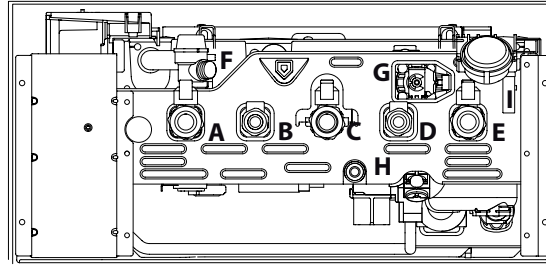

Pulizia impianto di riscaldamento

In caso di installazione su vecchi impianti si rileva spesso la presenza di sostanze e additivi nell'acqua che potrebbero influire negativamente sul funzionamento e sulla durata della nuova caldaia. Prima di collegare la caldaia all'impianto è necessario, anche in nuove installazioni, provvedere ad un accurato lavaggio per eliminare eventuali residui o sporcizie che possono comprometterne il buon funzionamento.

Non devono essere utilizzati solventi o idrocarburi aromatici (benzina, petrolio)

Verificare che il vaso di espansione abbia una capacità adeguata al contenuto d'acqua dell'impianto.

Per il dimensionamento delle tubazioni e dei corpi radianti dell'impianto di riscaldamento si valuti il valore di prevalenza residua in funzione della portata richiesta, secondo i valori riportati sul grafico del circolatore.

Rappresentazione grafica della prevalenza residua circolatore Grafico contenuto acqua nell'impianto

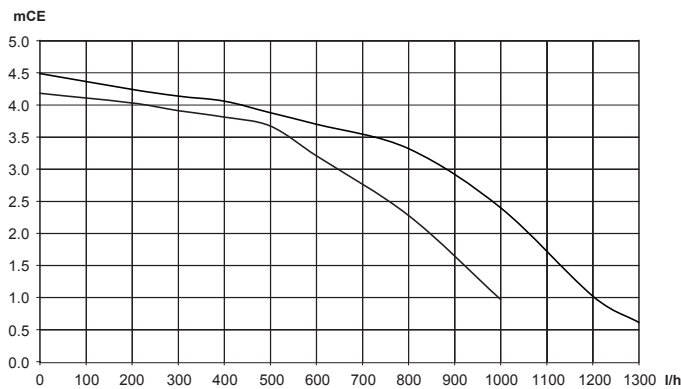

Eγκατάσταση

Σύνδεση υδραυλική/αερίου

Στους μεταπωλητές μας είναι διαθέσιμες διάφορες τυπολογίες Kit για τις διάφορες ανάγκες εγκατάστασης:

- Πρώτη εγκατάσταση
- Αντικατάσταση ενός παλιού λέβητα Chaffoteaux
- Αντικατάσταση λεβήτων άλλων μαρκών

Για περισσότερες πληροφορίες συμβουλευτείτε τον **Κατάλογο Αξεσουάρ CHAUFFOTEAUX**.

- A.** Κατάθλιψη εγκατάστασης
- B.** Έξοδος ζεστού νερού
- C.** Είσοδος αερίου
- D.** Είσοδος κρύου νερού
- E.** Επιστροφή εγκατάστασης
- F.** Στόμιο συστήματος υπερπίεσης
- G.** Ηλεκτροβαλβίδα πλήρωσης
- H.** Βάνα εκκένωσης
- I.** Μαγνήτης

Καθαρισμός εγκατάστασης θέρμανσης

Σε περίπτωση τοποθέτησης σε υφιστάμενες εγκαταστάσεις διαπιστώνεται συχνά η παρουσία ουσιών και πρόσθετων στο νερό που μπορούν να επηρεάσουν αρνητικά τη λειτουργία και τη διάρκεια ζωής του νέου λέβητα. Πριν την αντικατάσταση πλύνετε καλά την εγκατάσταση για την απομάκρυνση υπολειμμάτων ή ακαθαρσιών που μπορούν να επηρεάσουν τη σωστή λειτουργία. Βεβαιωθείτε ότι το δοχείο διαστολής έχει κατάλληλη χωρητικότητα για το περιεχόμενο νερού της εγκατάστασης.

Δεν πρέπει να χρησιμοποιούνται διαλύτες ή αρωματικοί υδρογονάνθρακες (βενζίνη, πετρέλαιο...).

Ελέγξτε αν το δοχείο εκτόνωσης έχει χωρητικότητα κατάλληλη για την περιεκτικότητα σε νερό της εγκατάστασης.

Για τη διαστασιολόγηση των σωλήνων και των θερμαντικών σωμάτων της εγκατάστασης πρέπει να ληφθεί υπόψη το διαθέσιμο μανομετρικό ύψος σε συνδυασμό με την απαιτούμενη παροχή και σύμφωνα με τις τιμές στο διάγραμμα του κυκλοφορητή.

Διάγραμμα διαθέσιμου μανομετρικού ύψους κυκλοφορητή Γράφημα περιεκτικότητας νερού στην εγκατάσταση

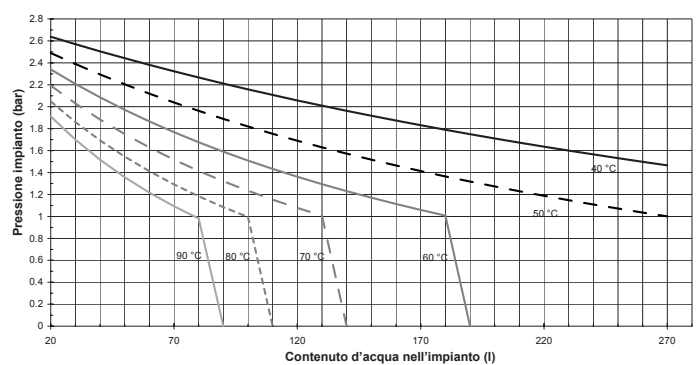

Istruzioni per l'apertura della mantellatura ed ispezione dell'interno

Prima di qualunque intervento nella caldaia togliere l'alimentazione elettrica tramite l'interruttore bipolare esterno e chiudere il rubinetto del gas.

Per accedere all'interno della caldaia è necessario:

1. svitare le quattro viti del mantello (a)
2. sollevare il mantello verso l'alto (b)
3. sganciare e rimuovere il mantello (c)
4. sganciare le due clip sul pannello di chiusura della camera di combustione. Tirarlo in avanti e sganciarlo dai perni superiori.

Οδηγίες για το άνοιγμα του περιβλήματος και την επιθεώρηση του εσωτερικού

Για πρόσβαση στο εσωτερικό του λέβητα πρέπει:

1. να ξεβιδώσετε τις τέσσερις βίδες του μανδύα (a)
2. να ανασηκώσετε το μανδύα προς τα πάνω (b)
3. να ξεγαντζώσετε και να αφαιρέσετε το μανδύα (c)
4. να ξεγαντζώσετε τα δύο κλιπ στο πάνελ κλεισίματος του θαλάμου καύσης. Τραβήξτε το μπροστά και απασφαλίστε το από τους επάνω πείρους.

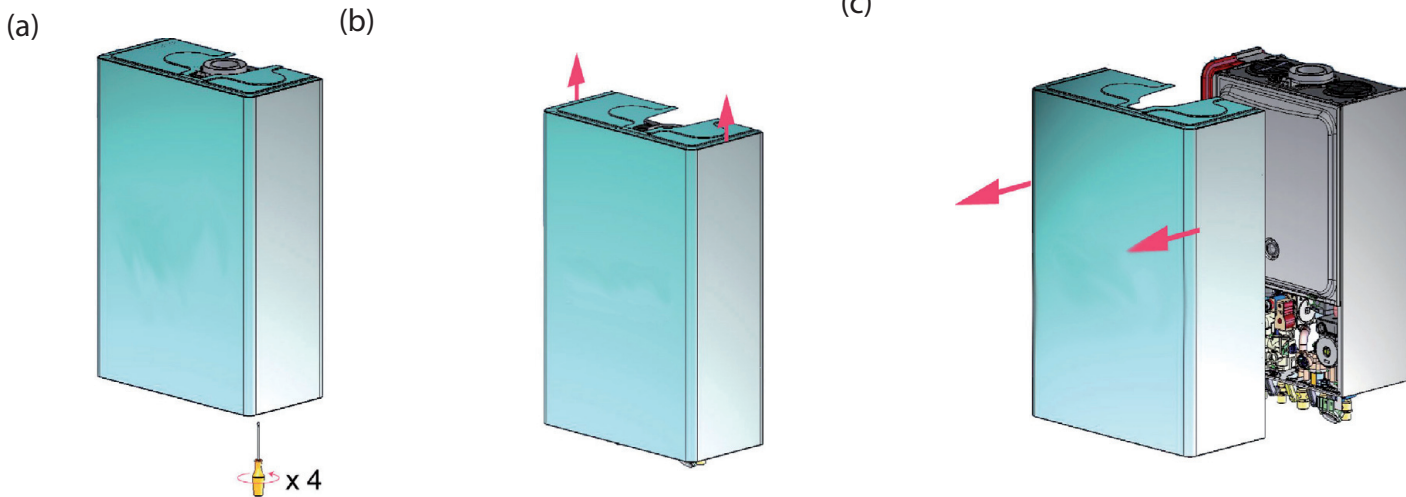

Installazione delle caldaia

- fissare la staffa di sostegno della caldaia alla parete ed allinearla
- agganciare la caldaia alla staffa
- rimuovere il mantello frontale
- in caso di installazione con Kit barretta idraulica (opzionale): svitare le due viti e rimuovere la staffa di bloccaggio. Raccordare rubinetti e raccordi della barretta idraulica alla caldaia
- in caso di installazione con Kit idraulico prima installazione, provvedere al collegamento
- verificare la tenuta dei raccordi sia acqua che gas ed eliminare eventuali perdite.

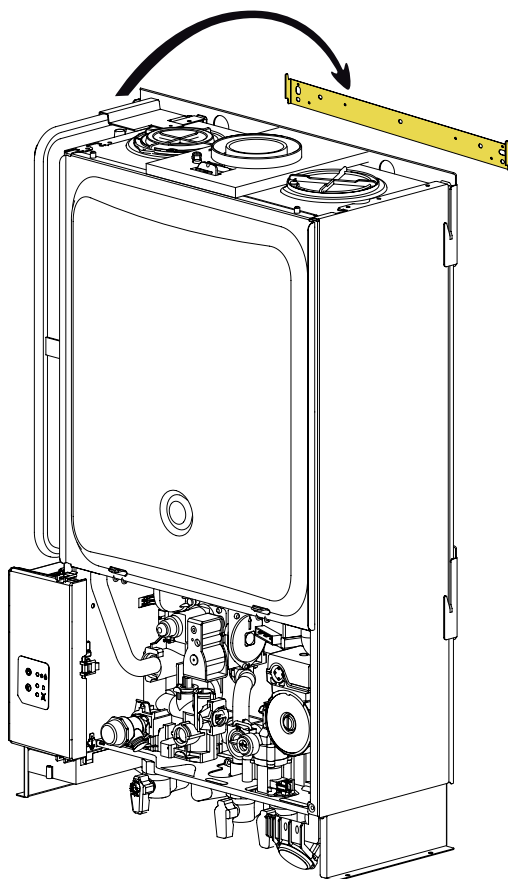

Εγκατάσταση του λέβητα

- στερεώστε το πλαίσιο στήριξης του λέβητα στο τοίχωμα και ευθυγραμμίστε το
- γαντζώστε το λέβητα στο πλαίσιο
- αφαιρέστε τον πρόσθιο μανδύα
- σε περίπτωση εγκατάστασης με Kit υδραυλικής μπάρας (προαιρετικό): ξεβιδώστε τις δύο βίδες και αφαιρέστε το πλαίσιο ασφάλισης. Συνδέστε στρόφιγγες και ρακόρ της υδραυλικής μπάρας στο λέβητα
- σε περίπτωση εγκατάστασης με υδραυλικό Kit πριν την εγκατάσταση προνοήστε για τη σύνδεση
- ελέγξτε τη στεγανότητα των ρακόρ νερού και αερίου και εξουδετερώστε ενδεχόμενες απώλειες.

Dispositivo di sovrappressione

Provvedere al montaggio del tubo di scarico della valvola di sicurezza "F" presente nella confezione documenti.

Lo scarico del dispositivo di sovrappressione deve essere collegato ad un sifone di scarico con possibilità di controllo visivo per evitare che in caso di intervento dello stesso si provochino danni a persone, animali e cose, dei quali il costruttore non è responsabile.

Σύστημα υπερπίεσης

Τοποθετήστε τον σωλήνα εκκένωσης για την βαλβίδα ασφαλείας "F" που περιλαμβάνεται στο βιβλίο οδηγιών

Το στόμιο του συστήματος υπερπίεσης (βλ. εικόνα) πρέπει να συνδεθεί σε σιφόνι αποχέτευσης με δυνατότητα οπτικού ελέγχου έτσι ώστε, σε περίπτωση επέμβασης, να αποφεύγονται ατυχήματα ή βλάβες για τις οποίες δεν είναι υπεύθυνος ο κατασκευαστής.

installazione

Collegamento condotti aspirazione scarico fumi

La caldaia deve essere installata solo se provvista di un dispositivo d'ingresso aria fresca e di uscita dei fumi. Questi kit vengono forniti separatamente dall'apparecchio al fine di poter soddisfare le diverse soluzioni applicabili all'impianto. Per maggiori informazioni consultare il Manuale Accessori e le istruzioni contenute nei vari Kit.

La caldaia è predisposta per il collegamento ad un sistema di aspirazione e di uscita dei fumi di tipo coassiale e biflusso. Per le caldaie a condensazione, i condotti devono avere una pendenza (3%) verso il basso per evitare ristagni di condensa.

La caldaia è predisposta per l'allacciamento ad un sistema di aspirazione e scarico fumi coassiale 60/100.

Per tipologie di scarico B22 è necessario smontare la mantellatura (vedi parag.), poi rimuovere entrambi i tappi delle prese d'aria sulla camera di combustione, come indicato in figura.

Per lo scarico fumi è necessario utilizzare l'adattatore 60/100-80 per la partenza in caldaia, dopo aver rimontato il mantello, proseguendo poi come da esigenza installativa.

Εγκατάσταση

Σύνδεση αγωγών αναρρόφησης καυσαερίων

Ο λέβητας πρέπει να είναι εγκατεστημένος μόνο αν διαθέτει διάταξη εισόδου φρέσκου αέρα και εξόδου των καπνών. Τα kit αυτά παρέχονται χωριστά από τη συσκευή για να ικανοποιούνται οι διάφορες εφαρμόσιμες λύσεις στην εγκατάσταση.

Για περισσότερες πληροφορίες συμβουλευτείτε το Εγχειρίδιο Αξεσουάρ και τις οδηγίες που περιέχονται στα διάφορα Kit.

Ο λέβητας είναι έτοιμος για τη σύνδεση σε ένα σύστημα απορρόφησης και εξόδου των καπνών τύπου ομοαξονικού ή διπλής ροής. Για τους λέβητες με συμπύκνωση, οι αγωγοί πρέπει να έχουν μια κλίση (3%) προς τα κάτω για την αποφυγή κατακρίσης συμπυκνώματος.

Ο λέβητας είναι ρυθμισμένος για σύνδεση σε ομοαξονικό σύστημα αναρρόφησης και απαγωγής 60/100.

Για τυπολογίες εκκένωσης B22 πρέπει να ξεμοντάρετε το κάλυμμα (βλέπε παρ.), μετά να αφαιρέσετε το πώμα της υποδοχής αέρα στο θάλαμο καύσης, όπως φαίνεται στην εικόνα.

Για την εκκένωση καπνών πρέπει να χρησιμοποιήσετε το προσαρμοστικό 60/100-80 για την εκκίνηση του λέβητα, αφού ξαναμοντάρετε τον μανδύα, συνεχίζοντας μετά όπως στην εγκατάσταση.



Tabella Lunghezza condotti aspirazione/scarico

Таблица за дължина на димоотводите

Tipologia di scarico fumi Τύπος απαγωγής καυσαερίων		Lunghezza massima tubi aspirazione/scarico (m) Μέγιστο μήκος σωλήνων αναρρόφησης/απαγωγής (m)								Diametro condotti Διάμετρ. αγωγών (mm)
		TALIA EX 25 FF				TALIA EX 30 FF				
		diaframma ø 44 διάφραγμα Φ 44		senza diaframma χωρίς διάφραγμα		diaframma ø 44 διάφραγμα Φ 44		senza diaframma χωρίς διάφραγμα		
		MIN	MAX	MIN	MAX	MIN	MAX	MIN	MAX	
sistemi coassiali	C12 C32 C42	0,5	0,75	0,75	4	0,5	0,75	0,75	4	ø 60/100
	B32	0,5	0,75	0,75	4	0,5	0,75	0,75	4	
ομοαξονικά συστήματα	C12 C32 C42	0,5	3	3	11	0,5	3	3	11	ø 80/125
	B32	0,5	3	3	11	0,5	3	3	11	
	B22	1	23	23	44	1	28	28	51	ø 80

S1. aspirazione aria - S2. scarico fumi

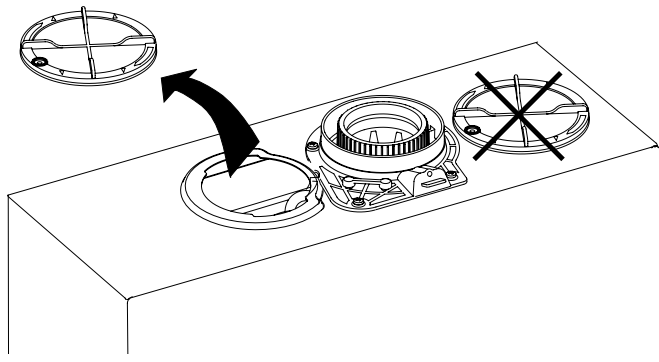
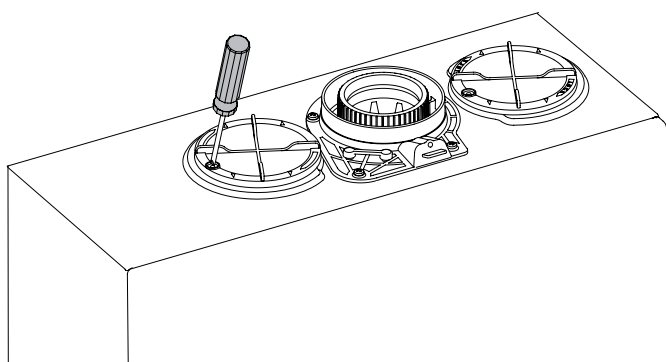
S1 αναρρόφηση αέρα - S2 απαγωγή καυσαερίων

Tipologie di aspirazione/scarico fumi

Τύποι αναρρόφησης/απαγωγής καυσαερίων

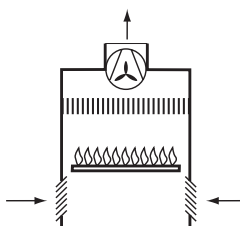
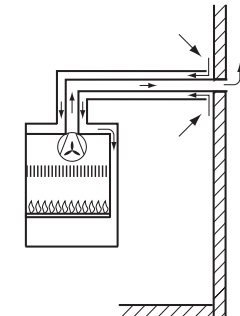
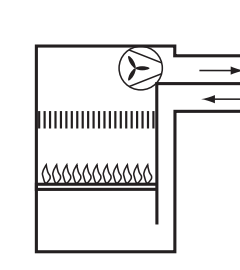
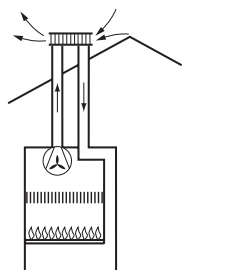
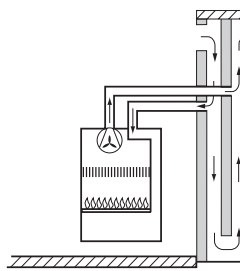
<p>Aria di combustione proveniente dall'ambiente Αέρας καύσης από εξωτερικό χώρο</p>	
<p>B22</p>	<p>Scarico fumi all'esterno Aspirazione aria dall'ambiente</p> <p>Απαγωγή καυσαερίων σε εξωτερικό χώρο. Αναρρόφηση αέρα από τον χώρο εγκατάστασης</p> 
<p>B32</p>	<p>Scarico fumi in canna fumaria singola o collettiva integrata nell'edificio Aspirazione aria dall'ambiente</p> <p>Απαγωγή καυσαερίων σε ανεξάρτητη ή κεντρική καπνοδόχο ενσωματωμένη στο κτήριο. Αναρρόφηση αέρα από τον χώρο εγκατάστασης</p> 
<p>Aria di combustione proveniente dall'esterno Αέρας καύσης από εξωτερικό χώρο</p>	
<p>C12</p>	<p>Scarico fumi e aspirazione aria attraverso parete esterna nello stesso campo di pressione</p> <p>Απαγωγή καυσαερίων και αναρρόφηση αέρα από εξωτερικό τοίχο στο ίδιο πεδίο πιέσεων</p> 
<p>C32</p>	<p>Scarico fumi e aspirazione aria dall'esterno con terminale a tetto nello stesso campo di pressione</p> <p>Απαγωγή καυσαερίων και αναρρόφηση αέρα από εξωτερικό χώρο με τερματικό στην οροφή στο ίδιο πεδίο πιέσεων</p> 
<p>Aria di combustione proveniente dall'esterno Αέρας καύσης από εξωτερικό χώρο</p>	
<p>C42</p>	<p>Scarico fumi e aspirazione aria attraverso canna fumaria singola o collettiva integrata nell'edificio</p> <p>Απαγωγή καυσαερίων και αναρρόφηση αέρα από ανεξάρτητη ή κεντρική καπνοδόχο ενσωματωμένη στο κτήριο</p> 

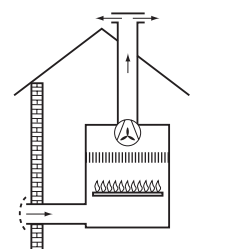
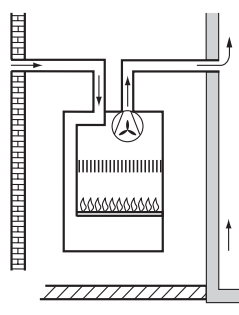
<p>C52</p>	<p>Scarico fumi all'esterno e aspirazione aria attraverso parete esterna non nello stesso campo di pressione</p> <p>Απαγωγή καυσαερίων σε εξωτερικό χώρο και αναρρόφηση αέρα από εξωτερικό τοίχο σε διαφορετικό πεδίο πιέσεων</p> 
<p>C82</p>	<p>Scarico fumi attraverso canna fumaria singola o collettiva integrata nell'edificio Aspirazione aria attraverso parete esterna</p> <p>Απαγωγή καυσαερίων από ανεξάρτητη ή κεντρική καπνοδόχο ενσωματωμένη στο κτήριο Αναρρόφηση αέρα από εξωτερικό τοίχο</p> 

installazione

Collegamento elettrico

⚠ **Prima di qualunque intervento nella caldaia togliere l'alimentazione elettrica tramite l'interruttore bipolare esterno "OFF".**

Alimentazione 230 V + collegamento di terra

Il collegamento si effettua con un cavo 2 P + T fornito con la caldaia, collegato alla scheda principale all'interno del pannello comandi.

Collegamento Periferiche

Per accedere alle connessioni delle periferiche procedere come segue:

- scollegare elettricamente la caldaia
- aprire lo sportellino della scatola collegamento posta sotto la caldaia
- si accede alla morsettiera per il collegamento di:

Bus = Controllo Remoto

TA1 = Termostato ambiente Zona 1

TA2 = Termostato ambiente Zona 2

SE = Sonda Esterna

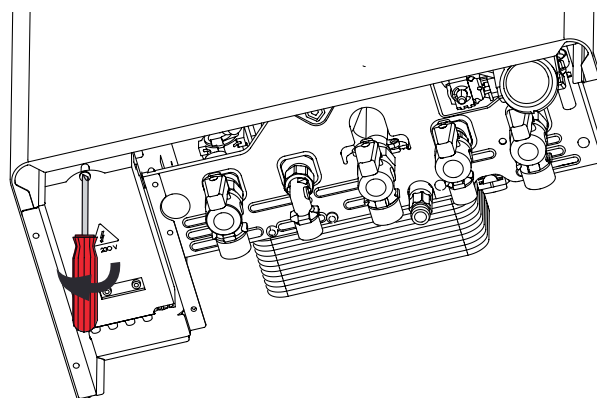

Per il collegamento del Controllo Remoto seguire le istruzioni riportate nel manuale a corredo. Per il collegamento della Sonda Esterna seguire quanto indicato dal foglio istruzioni.

Gia την σύνδεση του Χειριστηρίου Αποστάσεως συμβουλευτείτε τις οδηγίες του εγχειριδίου. Για την σύνδεση του Εξωτερικού Αισθητήρα συμβουλευτείτε αυτές που αναφέρονται στο φύλλο οδηγιών.

Per accedere alla scheda elettronica aprire lo sportellino della scatola e far scorrere in avanti il lato esterno (vedi figura).

Si ha inoltre la possibilità di inserire, all'interno del pannello comandi caldaia, delle schede opzionali per la gestione di:

- **multizone multitemperature,**
- **solare etc...**

Per maggiori informazioni consultare il Catalogo AccessoriCHAFFOTEAUX.

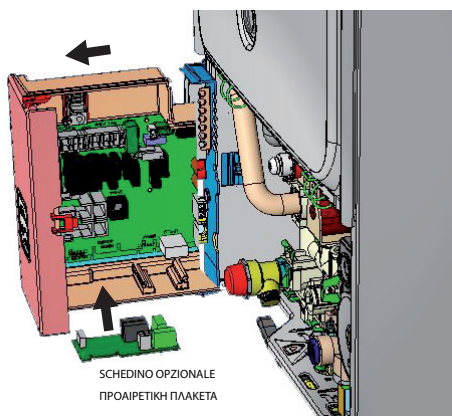

SCHEDINO OPZIONALE
ΠΡΟΑΙΡΕΤΙΚΗ ΠΛΑΚΕΤΑ

Εγκατάσταση

Ηλεκτρικές συνδέσεις

⚠ **Πριν από οποιαδήποτε επέμβαση στο λέβητα διακόψτε την ηλεκτρική τροφοδοσία μέσω του εξωτερικού διπολικού διακόπτη.**

Τροφοδοσία 230 V + σύνδεση γείωσης

Η σύνδεση διενεργείται με ένα καλώδιο 2 P + T παρεχόμενο με το λέβητα, συνδεδεμένο στην κύρια κάρτα στο εσωτερικό του πίνακα χειριστηρίων.

Σύνδεση Περιφερειακών

Για πρόσβαση στις συνδέσεις των περιφερειακών προχωρήστε ως εξής:

- αποσυνδέστε ηλεκτρικά το λέβητα
- ανοίξτε τη θυρίδα του κιβωτίου σύνδεσης που βρίσκεται κάτω από το λέβητα

- έχετε πρόσβαση στην πινακίδα ακροδεκτών για τη σύνδεση:

Bus = Χειριστήριο αποστάσεως

TA1 = Θερμοστάτης περιβάλλοντος Περιοχή 1

TA2 = Θερμοστάτης περιβάλλοντος Περιοχή 2

SE = Εξωτερικός Αισθητήρας

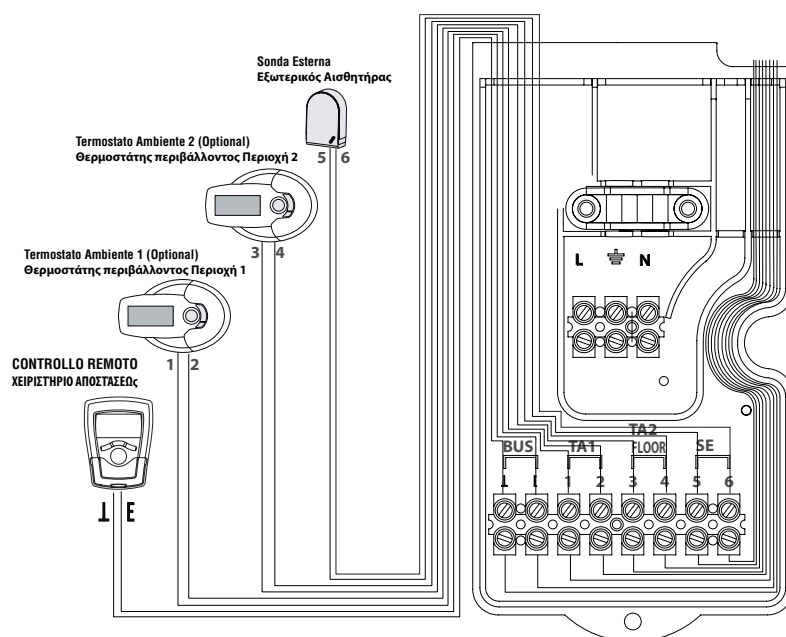

Για πρόσβαση στην ηλεκτρονική πλακέτα, ανοίξτε το πορτάκι του κιβωτίου και έπειτα σύρετε προς τα έξω την εξωτερική του πλευρά (βλέπε εικόνα)

Ακόμη υφίσταται η δυνατότητα εισαγωγής, στο εσωτερικό του πίνακα χειριστηρίων λέβητα, προαιρετικές κάρτες για τη διαχείριση των:

- **πολλαπλών ζωνών πολλαπλών θερμοκρασιών,**
- **ηλιακός κλπ...**

Για περισσότερες πληροφορίες συμβουλευτείτε το εγχειρίδιο «Θερμορύθμιση» της CHAFFOTEAUX.

Esempio installativo
Impianto 3 zone riscaldamento Alta Temperatura

Παράδειγμα τοποθέτησης
Εγκατάσταση 3 ζωνών θέρμανσης Υψηλής Θερμοκρασίας

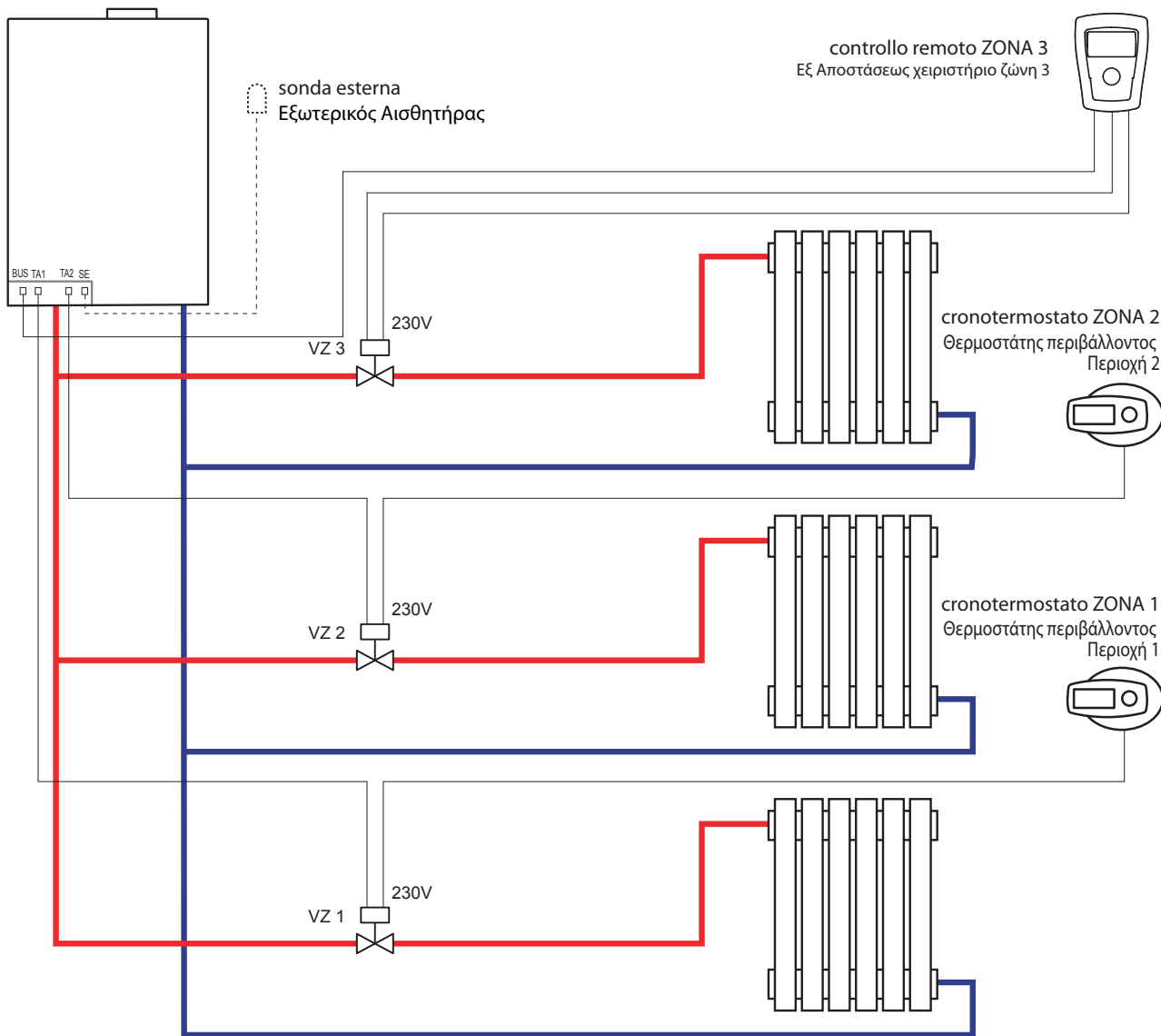

controllo remoto ZONA 3
Εξ Αποστάσεως χειριστήριο ζώνη 3

cronotermostato ZONA 1
Θερμοστάτης περιβάλλοντος
Περιοχή 1

cronotermostato ZONA 2
Θερμοστάτης περιβάλλοντος
Περιοχή 2

sonda esterna
Εξωτερικός Αισθητήρας

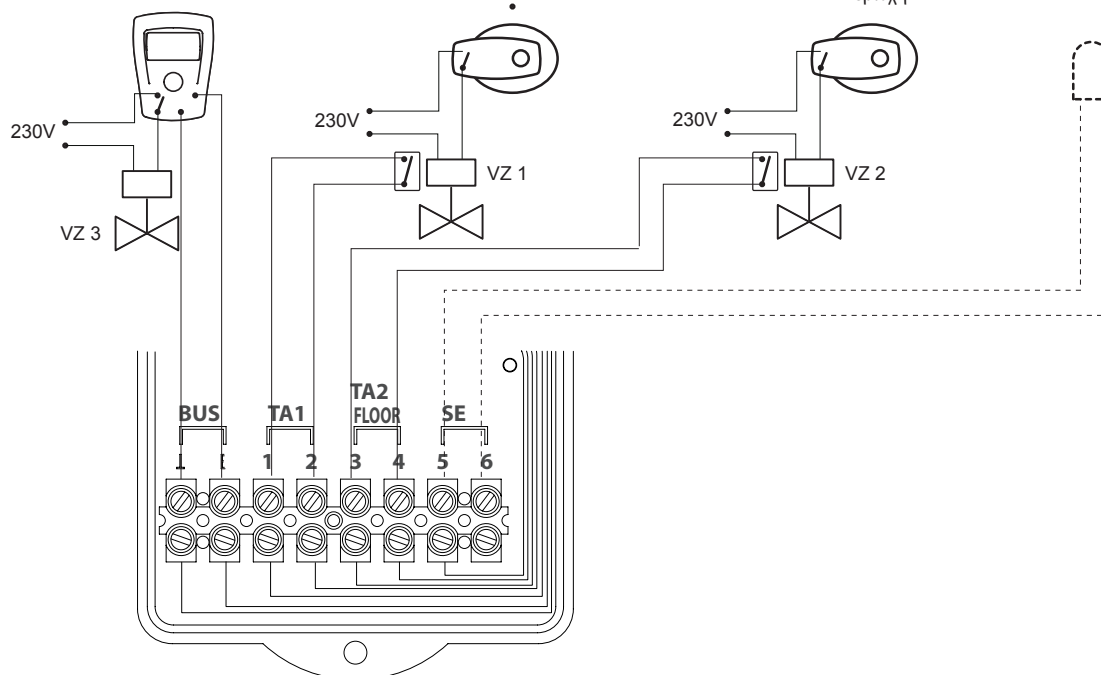

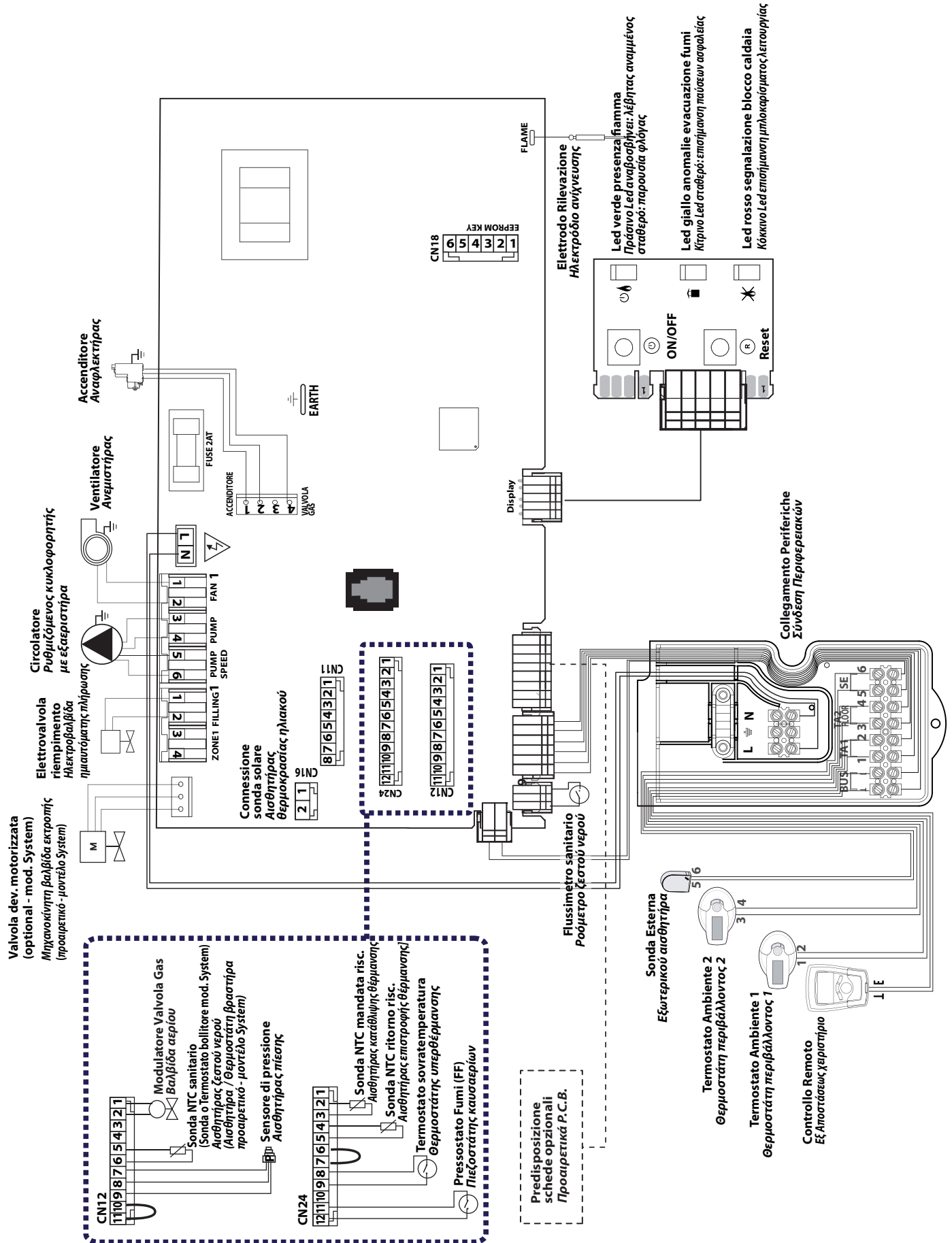

Predisposizione al servizio

Per garantire la sicurezza ed il corretto funzionamento dell'apparecchio la messa in funzione della caldaia deve essere eseguita da un tecnico qualificato in possesso dei requisiti di legge.

Alimentazione Elettrica

- Verificare che la tensione e la frequenza di alimentazione coincidano con i dati riportati sulla targa della caldaia
- verificare l'efficienza del collegamento di terra.

Riempimento circuito idraulico.

Procedere nel modo seguente:

- aprire il rubinetto di entrata fredda
- sollevare il tappo della valvola automatica di sfogo aria posta sul circolatore
- accendere la caldaia (premendo il tasto ON/OFF) e selezionare la modalità stand-by - non ci sono richieste né dal sanitario né dal riscaldamento
- utilizzando il magnete fornito con la caldaia, agganciato al vassoio, aprire l'elettrovalvola di riempimento agganciandolo come indicato in figura



- togliere il magnete per chiudere l'elettrovalvola di riempimento quando verrà indicata una pressione di 1-1,5 bar.

Alimentazione Gas

Procedere nel modo seguente:

- verificare che il tipo di gas erogato corrisponda a quello indicato sulla targhetta della caldaia
- aprire porte e finestre
- evitare la presenza di scintille e fiamme libere
- verificare la tenuta dell'impianto del combustibile con rubinetto di intercettazione posto in caldaia chiuso e successivamente aperto con valvola del gas chiusa (disattivata), per 10 minuti il contatore non deve indicare alcun passaggio di gas.

Pannello comandi

Legenda:

1. Tasto ON/OFF
2. Tasto RESET
Attivazione Spazzacamino
3. Led Verde
lampeggiante: caldaia accesa
fisso: presenza fiamma
4. Led Giallo
fisso: segnalazione arresti di sicurezza
5. Led Rosso segnalazione blocco funzionamento

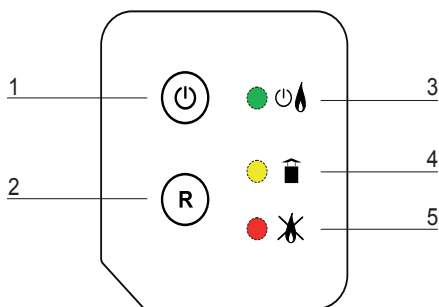

Υπόμνημα:

1. Κουμπί ON/OFF
2. Κουμπί Reset
Ενεργοποίηση Καθαρισμού καμινάδας
3. Πράσινο Led
αναβοσβήνει: λέβητας αναμμένος
σταθερό: παρουσία φλόγας
4. Κίτρινο Led
σταθερό: επισήμανση παύσεων ασφαλείας
5. Κόκκινο Led επισήμανση μπλοκαρίσματος λειτουργίας

Προετοιμασία για τη λειτουργία

Για την ασφάλεια και τη σωστή λειτουργία της συσκευής η θέση σε λειτουργία του λέβητα πρέπει να ανατεθεί σε εξειδικευμένο τεχνικό που διαθέτει τα απαραίτητα προσόντα.

Ηλεκτρική τροφοδοσία

- Βεβαιωθείτε ότι η τάση και η συχνότητα τροφοδοσίας είναι ίδιες με τις τιμές που αναγράφονται στην πινακίδα του λέβητα
- Ελέγξτε την αποτελεσματικότητα της γείωσης.

Πλήρωση υδραυλικού κυκλώματος

Ενεργήστε ως εξής:

- Ανοίξτε τη βάνα κρύου νερού
- Ανασηκώστε την τάπα της αυτόματης βαλβίδας εξαέρωσης του κυκλοφορητή
- Ανάψτε τον λέβητα (πιέζοντας το πλήκτρο ON/OFF) και επιλέξτε με το πλήκτρο MODE τη λειτουργία stand-by χωρίς ζήτηση ζεστού νερού ή θέρμανσης
- Χρησιμοποιώντας τον διατιθέμενο μαγνήτη που είναι στερεωμένος στο δίσκο, ανοίξτε την ηλεκτροβαλβίδα πλήρωσης τοποθετώντας τον όπως στην εικόνα



- Βγάλτε τον μαγνήτη για να κλείσει η ηλεκτροβαλβίδα πλήρωσης όταν η πίεση φτάσει τα 1-1,5 bar.

Τροφοδοσία αερίου

Ενεργήστε ως εξής:

- Βεβαιωθείτε ότι το αέριο της παροχής είναι το ίδιο με το αέριο που αναγράφεται στην πινακίδα του λέβητα
- Ανοίξτε πόρτες και παράθυρα
- Αποφύγετε την παρουσία σπινθήρων και ελεύθερης φλόγας
- Ελέγξτε τη στεγανότητα της εγκατάστασης αερίου με τη βάνα ON/OFF του λέβητα κλειστή και στη συνέχεια ανοικτή και τη βαλβίδα αερίου κλειστή (απενεργοποιημένη). Επί 10 λεπτά ο μετρητής δεν πρέπει να δείξει διέλευση αερίου.

Πίνακας χειριστηρίων

Controllo Remoto

Χειριστήριο αποστάσεως

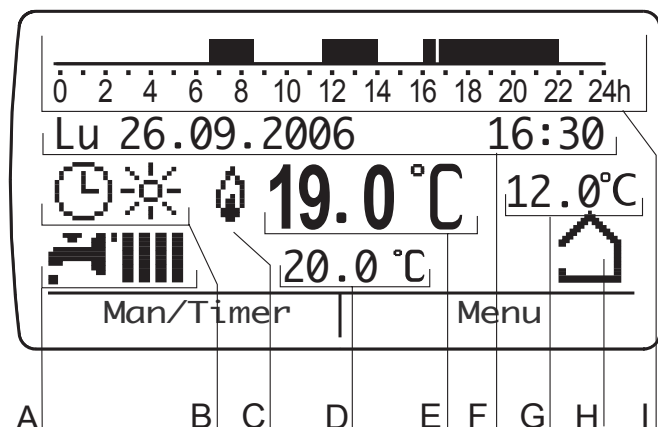
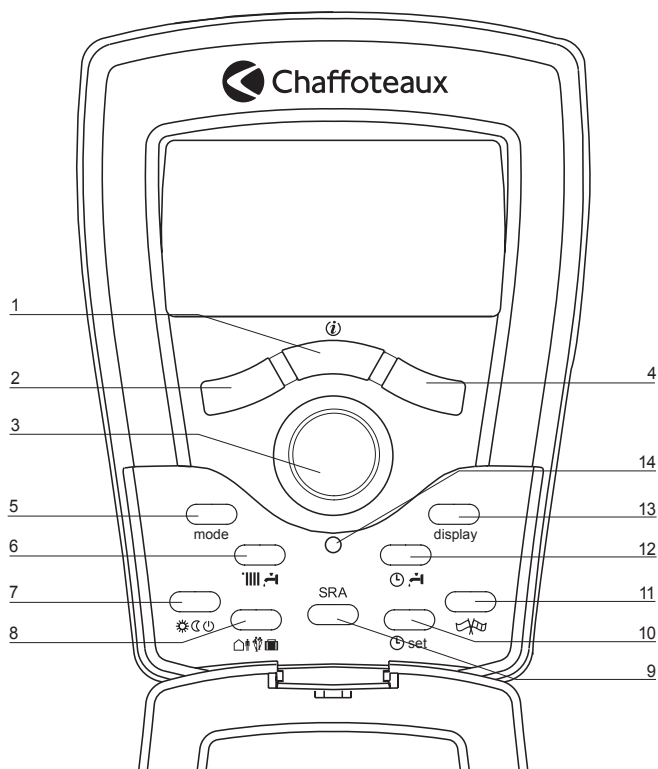

Legenda:

- 1. Tasto informazioni
 - 2. Tasto multifunzione sinistro
 - 3. Manopola multifunzione
 - 4. Tasto multifunzione destro
- Sportellino aperto:*
- 5. Tasto modalità funzionamento caldaia
 - 6. Tasto impostazione temperatura sanitario e riscaldamento
 - 7. Tasto modo riscaldamento (zona installazione Controllo Remoto)
 - 8. Tasto funzioni speciali
 - 9. Tasto SRA (termoregolazione)
 - 10. Tasto impostazione data/ora
 - 11. Tasto impostazione lingua
 - 12. Tasto comfort sanitario
 - 13. Tasto modo visualizzazione display
 - 14. Reset Controllo Remoto

- A. modalità funzionamento caldaia:
Estate (☀️)
Inverno (❄️)
Off (caldaia spenta)
- B. indicazione stato funzionamento:
programmazione giorno (🕒☀️)
programmazione notte (🕒❄️)
manuale giorno (☀️)
manuale notte (❄️)
Off (🛑) antigelo attivo
- C. indicazione presenza fiamma
- D. temperatura ambiente impostata
- E. temperatura ambiente rilevata
- F. data e ora corrente
- G. indicazione temperatura esterna
- H. indicazione funzione SRA attiva
- I. programmazione periodi di riscaldamento
- L. indicazione ora

Υπόμνημα:

- 1. πλήκτρο πληροφοριών
 - 2. αριστερό πλήκτρο πολλαπλών λειτουργιών
 - 3. πλήκτρο πολλαπλών λειτουργιών (επιλογέας)
 - 4. δεξί πλήκτρο πολλαπλών λειτουργιών
- προστατευτικό ανοικτό:*
- 5. πλήκτρο τρόπου λειτουργίας του λέβητα
 - 6. πλήκτρο ορισμού θερμοκρασίας ζεστού νερού και θέρμανσης
 - 7. πλήκτρο τρόπου θέρμανσης (χειριστήριο αποστάσεως ζώνης εγκατάστασης)
 - 8. πλήκτρο ειδικών λειτουργιών
 - 9. πλήκτρο SRA (ρύθμιση θερμοκρασίας)
 - 10. πλήκτρο για τον ορισμό ημέρας / ώρας
 - 11. πλήκτρο επιλογής γλώσσας
 - 12. πλήκτρο άνεσης ζεστού νερού
 - 13. πλήκτρο επίδειξης τρόπου
 - 14. επαναφορά

- A. τρόπος λειτουργίας του λέβητα:
Καλοκαίρι (☀️)
Χειμώνας (❄️)
Off (λέβητας σβηστός)
- B. επίδειξη κατάστασης λειτουργίας:
προγραμματισμός ημέρας (🕒☀️)
προγραμματισμός νύκτας (🕒❄️)
ημερήσια χειροκίνητα (☀️)
νυκτερινό χειροκίνητα (❄️)
Off (🛑) ενεργοποίηση αντιπαγετικού
- C. ένδειξη ανίχνευσης φλόγας
- D. ορισμένη θερμοκρασία χώρου
- E. υπάρχουσα θερμοκρασία χώρου
- F. τρέχουσα μέρα και ώρα
- G. ένδειξη εξωτερικής θερμοκρασίας
- H. ένδειξη ενεργοποίησης λειτουργίας SRA
- I. προγραμματισμένες περιοδοί θέρμανσης
- L. ένδειξη ώρας

Regolazione e messa in funzione

Procedura di accensione

Premere il tasto ON/OFF sul pannello comandi per accendere la caldaia, si illumina il Controllo Remoto:

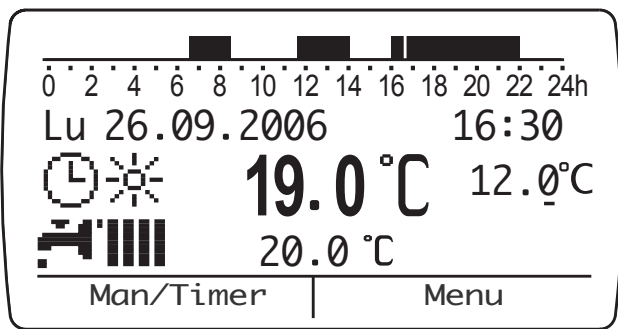

Prima accensione

- Assicurarsi che:
 - il rubinetto gas sia chiuso;
 - il collegamento elettrico sia stato effettuato in modo corretto. Assicurarsi in ogni caso che il filo di terra verde/giallo sia collegato ad un efficiente impianto di terra;
 - sollevare, con un cacciavite, il tappo della valvola sfogo aria automatica.
- Accendere la caldaia premendo il tasto ON/OFF, sul pannello comandi, il led verde lampeggia. Si illumina il display del Controllo Remoto
- Attivare il ciclo di disareazione, dal Controllo Remoto, attraverso il parametro 7 01 (vedi nota a fianco)
La caldaia inizierà un ciclo di disareazione di circa 7 minuti.
Al termine verificare che l'impianto sia completamente disareato e, in caso contrario, ripetere l'operazione.
- Spurgare l'aria dai radiatori.
- Verificare che l'indicazione della pressione d'impianto sull'idrometro si sufficiente (1-1,5 mbar), in caso contrario provvedere al reintegro attraverso l'elettrovalvola di riempimento. Qualora la pressione scendesse al di sotto del valore di allerta il Controllo Remotosegnerà la richiesta di reintegro.
Provvedere, se necessario, al reintegro premendo il tasto.

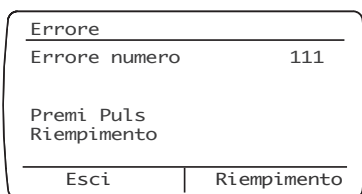
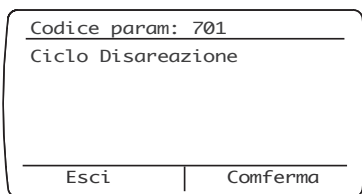

- Verificare che il condotto di evacuazione dei prodotti della combustione sia idoneo e libero da eventuali ostruzioni.
- Verificare che le eventuali necessarie prese di ventilazione del locale siano aperte (installazioni di tipo B).
- Aprire il rubinetto del gas e verificare la tenuta degli attacchi compresi quelli della caldaia verificando che il contatore non segnali alcun passaggio di gas. Eliminare eventuali fughe.
- Mettere in funzione la caldaia selezionando con il Tasto MODE dal Controllo Remoto il funzionamento in riscaldamento o produzione di acqua calda ad uso sanitario.

Διαδικασία ανάφλεξης

Πιέστε το κουμπί ON/OFF στον πίνακα χειριστηρίων για να ανάψετε το λέβητα, φωτίζεται ο Χειριστήριο αποστάσεως:

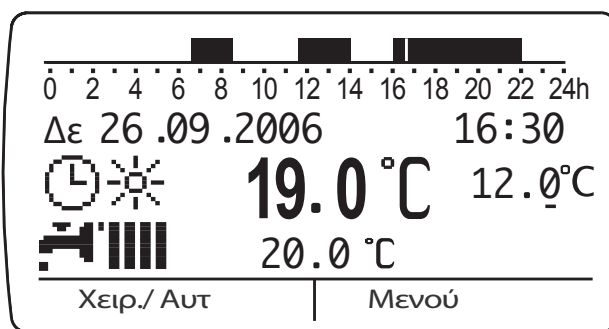

Πρώτο άναμμα

- Βεβαιωθείτε ότι:
 - Η βάνα αερίου είναι κλειστή
 - Η ηλεκτρική σύνδεση έχει γίνει σωστά. Βεβαιωθείτε σε κάθε περίπτωση ότι ο κίτρινος/πράσινος αγωγός γείωσης έχει συνδεθεί σε αποτελεσματική εγκατάσταση γείωσης.
 - Ανασηκώστε με ένα κατσαβίδι την τάπα της βαλβίδας αυτόματης εξαέρωσης
- Πιέστε το κουμπί ON/OFF στον πίνακα χειριστηρίων για να ανάψετε το λέβητα, αναβοσβήνει το πράσινο led. Φωτίζεται η οθόνη του Χειριστήριο αποστάσεως
- Ενεργοποιήστε τον κύκλο απαέρωσης, από τον Χειριστήριο αποστάσεως, διαμέσου της παραμέτρου 7 01 (βλέπε σημείωση δίπλα). Ο λέβητας θα ξεκινήσει ένα κύκλο απαέρωσης περίπου 7 λεπτών.
Στο τέλος ελέγξτε αν η εγκατάσταση απαερώθηκε πλήρως και, σε αντίθετη περίπτωση, επαναλάβετε τη διεργασία.
- Καθαρίστε τον αέρα από τα καλοριφέρ.
- Ελέγξτε αν η ένδειξη της πίεσης της εγκατάστασης στο υδρόμετρο επαρκεί (1-1,5 mbar), σε αντίθετη περίπτωση φροντίστε για την αποκατάσταση μέσω της ηλεκτροβαλβίδας πλήρωσης. Αν η πίεση κατέλθει κάτω της τιμής συναγερμού ο Χειριστήριο αποστάσεως θα επισημάνει το αίτημα αποκατάστασης.
Φροντίστε, αν χρειαστεί, για την αποκατάσταση πιέζοντας το κουμπί.

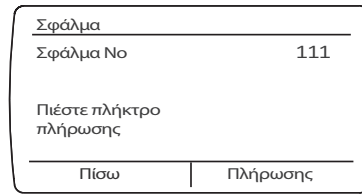
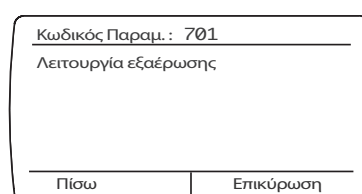

- Βεβαιωθείτε ότι ο αγωγός απαγωγής των προϊόντων της καύσης είναι κατάλληλος και χωρίς εμπόδια
- Βεβαιωθείτε ότι τα ενδεχόμενα ανοίγματα αερισμού του χώρου είναι ανοιχτά (εγκαταστάσεις τύπου B).
- Ανοίξτε τη βάνα αερίου και βεβαιωθείτε ότι δεν υπάρχει διέλευση αερίου για να διαπιστώσετε τη στεγανότητα όλων των ρακόρ, συμπεριλαμβανομένων των ρακόρ του λέβητα. Διορθώστε τυχόν διαρροές.
- Θέστε σε λειτουργία το λέβητα επιλέγοντας με το Πλήκτρο MODE από τον Χειριστήριο αποστάσεως τη λειτουργία θέρμανσης ή παραγωγής ζεστού νερού οικιακής χρήσης.

Descrizione Funzioni

Funzione Disareazione (dal Controllo Remoto)

Premere il tasto Menu. Ruotare la manopola e selezionare menu 7 "Test & Utilità", premere il tasto conferma.

Ruotare la manopola e selezionare il parametro 701 "Ciclo Disareazione" e premere il tasto Conferma.

La caldaia attiva un ciclo di disareazione di circa 7 minuti. Se necessario è possibile attivare un nuovo ciclo.

Verificare che la caldaia sia in Stand-by, nessuna richiesta dal circuito riscaldamento o dal sanitario.

Funzione Riempimento Semiautomatico (dal Controllo Remoto)

La caldaia in caso di diminuzione della pressione del circuito riscaldamento segnala sul Controllo Remoto la necessità di provvedere al reintegro dell'acqua.

Premendo il tasto sotto Rimpimento si provvede al reintegro fino al raggiungimento del valore preimpostato (parametro **2 4 2**).

Al termine la caldaia ritornerà al normale funzionamento.

Se non dovesse risultare sufficiente un ciclo, la caldaia segnalerà ancora la richiesta di riempimento.

La caldaia dà la possibilità di poter effettuare un massimo di 5 cicli in 50 minuti, segnalato dal codice di avviso 1P7 "Troppi riempimenti".

E' possibile impostare:

242 - pressione massima circuito riscaldamento per stop riempimento semiautomatico

241 - pressione di allerta:

se la pressione scende fino al valore di allerta impostato, la caldaia segnalerà un avviso di malfunzionamento 1P4 per circolazione insufficiente, sul display comparirà la richiesta di riempimento "Premi Puls Riempim".

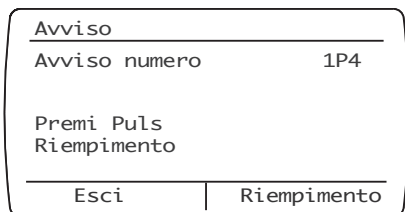

2 4 0 - pressione minima:

se la pressione scende fino al valore minimo impostato la caldaia si blocca e segnalerà l'errore **111** richiedendo il riempimento.

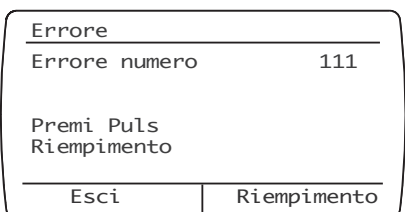

Περιγραφή λειτουργιών

Λειτουργία Απαέρωσης (από τον Χειριστήριο αποστάσεως)

Πιέστε το κουμπί Μενού. Στρέψτε τον επιλογέα και επιλέξτε το μενού 7 "Τεστ και Εργαλεία", πιέστε το κουμπί επιβεβαίωσης.

Στρέψτε τον επιλογέα και επιλέξτε την παράμετρο 701 "Κύκλος Απαέρωσης" και πιέστε το κουμπί Επιβεβαίωσης.

Ο λέβητας ενεργοποιεί έναν κύκλο απαέρωσης περίπου 7 λεπτών. Αν χρειαστεί μπορείτε να ενεργοποιήσετε έναν νέο κύκλο.

Ελέγξτε αν ο λέβητας είναι σε Stand-by, κανένα αίτημα από το κύκλωμα θέρμανσης ή από εκείνο της οικιακής χρήσης.

Λειτουργία Ημιαυτόματης Πλήρωσης (από το Χειριστήριο αποστάσεως)

Ο λέβητας σε περίπτωση μείωσης της πίεσης του κυκλώματος θέρμανσης επισημαίνει στον Χειριστήριο αποστάσεως την ανάγκη να φροντίσετε για την αποκατάσταση του νερού.

Πιέζοντας το πλήκτρο κάτω από την Πλήρωση ενεργοποιείται η αποκατάσταση μέχρι την επίτευξη της τεθείσας τιμής (παράμετρος 2 4 2).

Στο τέλος ο λέβητας θα επιστρέψει στην κανονική λειτουργία. Αν δεν επαρκέσει ένας κύκλος, ο λέβητας θα επισημάνει πάλι το αίτημα πλήρωσης.

Ο λέβητας δίνει τη δυνατότητα διενέργειας ενός μέγιστου 5 κύκλων σε 50 λεπτά, που επισημαίνεται από τον κωδικό ειδοποίησης 1P7 "Πολλές πληρώσεις".

Μπορείτε να θέσετε:

242 - Μέγιστη πίεση διακοπής ημιαυτόματης πλήρωσης

241 - Πίεση συναγερμού:

εάν η πίεση πέσει έως την προγραμματισμένη τιμή συναγερμού, ο λέβητας εμφανίζει τον κωδικό δυσλειτουργίας 1 P4 λόγω ανεπαρκούς κυκλοφορίας και στην οθόνη επισημαίνεται η ανάγκη χρήσης του πλήκτρου FILLING «Πιέστε το πλήκτρο πλήρωσης».

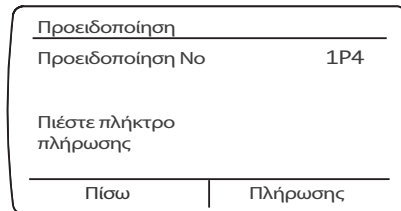

2 4 0 - Ελάχιστη πίεση:

εάν η πίεση πέσει έως την ελάχιστη προγραμματισμένη τιμή, ο λέβητας μπλοκάρει και εμφανίζει τον κωδικό σφάλματος **111** ζητώντας την πίεση του πλήκτρου Πλήρωσης.

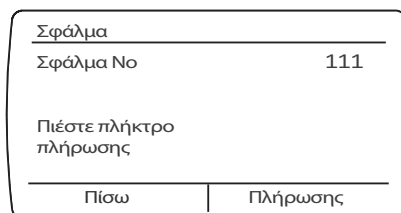

Verifica delle regolazioni gas

Rimuovere il mantello frontale e procedere come sotto riportato.

Έλεγχος ρυθμίσεων αερίου

Βγάλτε το κάλυμμα της πρόσοψης και εφαρμόστε την ακόλουθη διαδικασία.

Funzione Spazzacamino

La scheda elettronica consente di forzare l'apparecchio alla massima o alla minima potenza. Attivando la funzione Spazzacamino, premendo il tasto Reset [Ⓜ] (sul pannello comandi della caldaia) per 5 secondi, la caldaia verrà forzata alla *massima potenza riscaldamento*, il led giallo lampeggia:

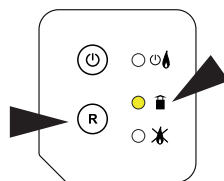

Premendo una seconda volta il tasto Reset [Ⓜ] la caldaia viene forzata alla *massima potenza sanitario*, il led giallo lampeggia velocemente. Premendo una terza volta il tasto Reset [Ⓜ] la caldaia viene forzata alla *minima potenza*, il led giallo lampeggia lentamente. Tale funzione si disattiva automaticamente dopo 10 minuti o premendo il tasto Reset [Ⓜ].

Λειτουργία Καθαρισμού Καπνοδόχου

Η ηλεκτρονική κάρτα επιτρέπει την εξώθηση της συσκευής στη μέγιστη ή στην ελάχιστη ισχύ. Ενεργοποιώντας τη λειτουργία Καθαρισμού Καπνοδόχου, πιέζοντας το κουμπί Reset XXX (στον πίνακα χειριστηρίων του λέβητα) για 5 δευτερόλεπτα, ο λέβητας θα εξωθηθεί στη μέγιστη ισχύ θέρμανσης, το κίτρινο led αναβοσβήνει:

Πιέζοντας μια δεύτερη φορά το κουμπί Reset [Ⓜ] ο λέβητας θα εξωθηθεί στη μέγιστη ισχύ σε οικιακή χρήση, το κίτρινο led αναβοσβήνει γρήγορα.

Πιέζοντας μια τρίτη φορά το κουμπί Reset [Ⓜ] ο λέβητας θα εξωθηθεί στην ελάχιστη ισχύ, το κίτρινο led αναβοσβήνει αργά. Η λειτουργία αυτή απενεργοποιείται αυτόματα μετά από 10 λεπτά ή πιέζοντας το κουμπί Reset [Ⓜ].

Controllo della pressione di alimentazione.

1. Allentare la vite "1" (fig. a) ed inserire il tubo di raccordo del manometro nella presa di pressione.
2. Mettere la caldaia in funzione alla potenza massima attivando la "funzione spazzacamino", premere il tasto [Ⓜ] per 5 secondi, sul pannello comandi. La pressione di alimentazione deve corrispondere a quella prevista per il tipo di gas per cui la caldaia è predisposta.
3. Al termine del controllo stringere la vite "1" e controllarne la tenuta.
4. La funzione spazzacamino si disattiva automaticamente dopo 10 minuti o premendo il tasto Reset.

Controllo della potenza massima sanitario

1. Per controllare la potenza massima sanitario, allentare la vite "2" (fig.b) ed inserire il tubo di raccordo del manometro nella presa di pressione.
2. Scollegare il tubetto di compensazione della camera aria.
3. Mettere la caldaia in funzione alla *potenza massima sanitario* attivando la "funzione spazzacamino" (vedi nota in alto). La pressione di alimentazione deve corrispondere a quella prevista nella Tabella Riepilogativa Gas per il tipo di gas per cui la caldaia è predisposta. Se non dovesse corrispondere togliere il cappuccio di protezione ed agire sulla vite di regolazione "3" (fig. c).
4. Al termine del controllo stringere la vite "2" e controllarne la tenuta.
5. Rimontare il cappuccio di protezione del modulatore.
6. Ricollegare il tubetto di compensazione.
7. La funzione spazzacamino si disattiva automaticamente dopo 10 minuti o premendo il tasto Reset.

Έλεγχος πίεσης τροφοδοσία

1. Λασκάρετε τη βίδα 1 (εικ. a) και συνδέστε το σωλήνα του μανόμετρου στην παροχή πίεσης.
2. Θέστε τον λέβητα σε λειτουργία με τη μέγιστη ισχύ ενεργοποιώντας τη λειτουργία καθαρισμού καμινάδας (πιέστε το πλήκτρο [Ⓜ] επί 5 δευτ.). Η πίεση τροφοδοσίας πρέπει να αντιστοιχεί στην τιμή που προβλέπεται για τον τύπο αερίου με τον οποίο λειτουργεί ο λέβητας.
3. Στο τέλος του ελέγχου σφίξτε τη βίδα 1 και ελέγξτε τη στεγανότητα της.
4. Η λειτουργία καθαρισμού καμινάδας διακόπτεται αυτομάτως μετά από 10 λεπτά,

Έλεγχος μέγιστης ισχύος ζεστού νερού

1. Για να ελέγξετε τη μέγιστη ισχύ ζεστού νερού, λασκάρετε τη βίδα 2 (εικ. b) και συνδέστε το σωλήνα του μανόμετρου στην παροχή πίεσης.
2. Αποσυνδέστε το σωληνάκι αντιστάθμισης του θαλάμου αέρα.
3. Θέστε το λέβητα σε λειτουργία στη μέγιστη ισχύ οικιακής χρήσης ενεργοποιώντας τη «λειτουργία καθαρισμού καπνοδόχου» (βλέπε σημείωση ψηλά). Η πίεση τροφοδοσίας πρέπει να αντιστοιχεί στην τιμή που αναγράφεται στον πίνακα «Ρύθμιση αερίου» για τον τύπο αερίου με τον οποίο λειτουργεί ο λέβητας. Εάν διαφέρει πρέπει να βγάλετε το καπάκι προστασίας και να γυρίσετε τη βίδα ρύθμισης "3" (εικ. c).
4. Στο τέλος του ελέγχου σφίξτε τη βίδα 2 και ελέγξτε τη στεγανότητά της.
5. Τοποθετήστε το καπάκι προστασίας του ρυθμιστή.
6. Συνδέστε πάλι το σωληνάκι αντιστάθμισης.
7. Η λειτουργία καθαρισμού καμινάδας διακόπτεται αυτομάτως μετά από 10 λεπτά ή πιέζοντας το πλήκτρο Reset.

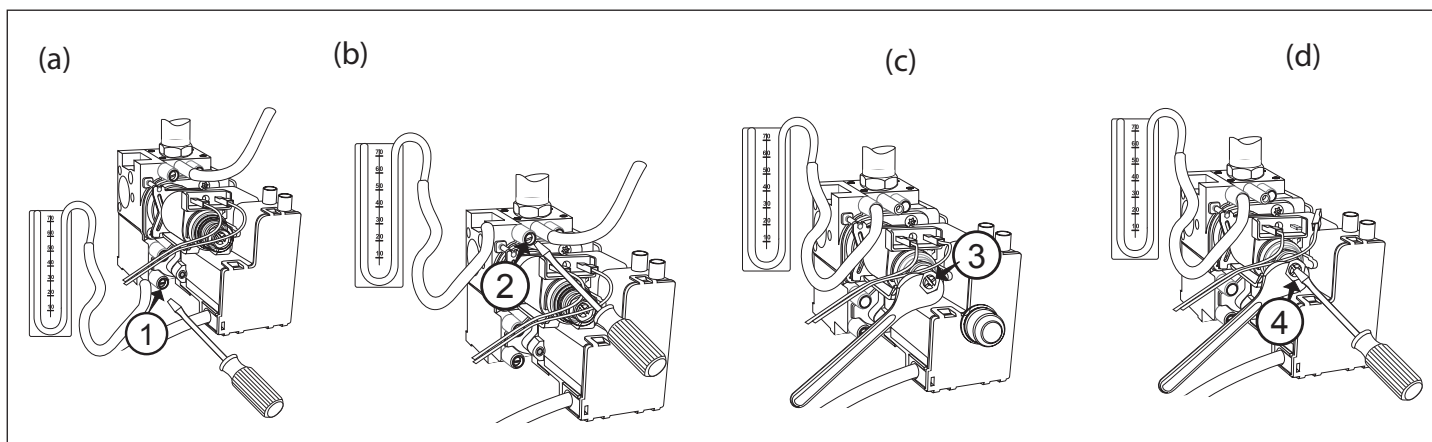
**Controllo della potenza minima**

1. Per controllare la potenza minima, allentare la vite "2" (fig.b) ed inserire il tubo di raccordo del manometro nella presa di pressione.
2. Scollegare il tubetto di compensazione della camera aria.
3. Mettere la caldaia in funzione alla *potenza massima sanitario* attivando la "funzione spazzacamino" (vedi nota in alto). Scollegare un cavo dal modulatore (fig.d) la pressione deve corrispondere a quella

Έλεγχος ελάχιστης ισχύος

1. Για να ελέγξετε την ελάχιστη ισχύ, λασκάρετε τη βίδα 2 (εικ. b) και συνδέστε το σωλήνα του μανόμετρου στην παροχή πίεσης..
2. Αποσυνδέστε το σωληνάκι αντιστάθμισης του θαλάμου αέρα.
3. Θέστε το λέβητα σε λειτουργία στη μέγιστη ισχύ ενεργοποιώντας τη «λειτουργία καθαρισμού καπνοδόχου» (βλέπε σημείωση ψηλά). Αποσυνδέστε ένα καλώδιο του ρυθμιστή (εικ. d). Η πίεση τροφοδοσίας πρέπει να αντιστοιχεί στην τιμή που αναγράφεται

prevista nella Tabella Riepilogativa Gas per il tipo di gas per cui la caldaia è predisposta. Se non dovesse corrispondere agire sulla vite di regolazione "4" (fig. d).

- Al termine del controllo stringere la vite "2" e controllarne la tenuta.
- Ricollegare il cavo del modulatore.
- Ricollegare il tubetto di compensazione.
- La funzione spazzacamino si disattiva automaticamente dopo 10 minuti o premendo tasto Reset.

Regolazione della massima potenza riscaldamento regolabile menu 2/sottomenu 3/parametro 1

Con tale parametro si limita la potenza utile della caldaia. La percentuale equivarrà ad un valore della potenza utile compresa tra la potenza minima (0) e la potenza massima (99).

Per controllare la massima potenza riscaldamento accedere al parametro e, se necessario, modificare il valore come indicato nella Tabella Pressioni Gas.

Dal Controllo Remoto procedere come segue:

- Premere il tasto Menu
 - Ruotare la manopola e selezionare il menu menu 2 "Parametri caldaia".
 - Premere il tasto Conferma
 - Premere nuovamente il tasto Conferma per accedere al parametro 21 "Codice d'accesso"
 - Premere il tasto Conferma
 - Ruotare la manopola per inserire il codice d'accesso "234".
 - Premere il tasto Conferma
 - Ruotare la manopola per selezionare il sottomenu, 23 "Riscaldamento Parte 1"
 - Premere il tasto Conferma per accedere ai parametri.
 - Ruotare la manopola per selezionare il parametro, 231 "Livello Massima Potenza riscaldamento regolabile"
 - Premere il tasto Conferma per accedere al parametro.
 - Ruotare la manopola per modificare il valore.
 - Premere il tasto Conferma per memorizzare la modifica, altrimenti premere il tasto Esci per uscire dal parametro senza memorizzare.
- Premere Esci fino a tornare alla normale visualizzazione.

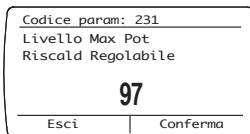
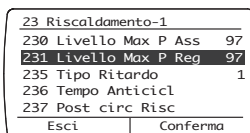
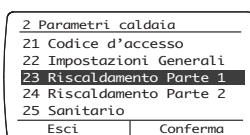
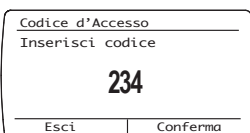
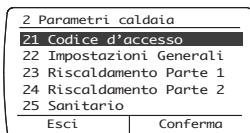
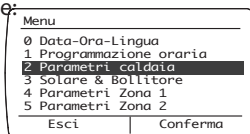

Controllo della potenza di lenta accensione menu 2/sottomenu 2/parametro 0

Con tale parametro si limita la potenza utile della caldaia in fase di accensione. La percentuale equivarrà ad un valore della potenza utile compresa tra quella minima (0) e la massima (99).

Il parametro va modificato se la pressione in uscita della valvola gas, in fase di accensione, (misurata con caldaia attiva in sanitario) non coincide con i valori indicati nella Tabella Riepilogativa Gas.

Per controllare la potenza di lenta accensione accedere al parametro e, se necessario, modificare il valore del parametro fino a rilevare la corretta pressione.

Dal Controllo Remoto procedere come segue:

- Premere il tasto Menu
- Ruotare la manopola e selezionare il menu menu 2 "Parametri caldaia".
- Premere il tasto Conferma
- Premere nuovamente il tasto Conferma per accedere al parametro 21 "Codice d'accesso"
- Premere il tasto Conferma

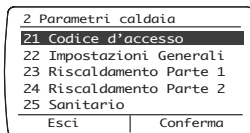
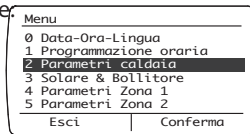

στον πίνακα «Ρύθμιση αερίου» για τον τύπο αερίου με τον οποίο λειτουργεί ο λέβητας. Εάν διαφέρει γυρίστε τη βίδα ρύθμισης 4 (εικ. d).

- Στο τέλος του ελέγχου σφίξτε τη βίδα 2 και ελέγξτε τη στεγανότητα της.
- Συνδέστε το καλώδιο του ρυθμιστή.
- Συνδέστε πάλι το σωληνάκι αντιστάθμισης.
- Η λειτουργία καθαρισμού καμινάδας διακόπτεται αυτομάτως μετά από 10 λεπτά ή πιέζοντας το πλήκτρο Reset.

Ρύθμιση της μέγιστης ρυθμιζόμενης ισχύος θέρμανσης μενού 2/υπομενού 3/παράμετρος 1

Με την παράμετρο αυτή περιορίζεται η ωφέλιμη ισχύς του λέβητα. Το ποσοστό εκφράζει την τιμή της ωφέλιμης ισχύος που περιλαμβάνεται μεταξύ της ελάχιστης ισχύος (0) και της μέγιστης ισχύος (99).

Για να ελέγξετε τη μέγιστη ισχύ θέρμανσης μεταβείτε στην παράμετρο και, αν χρειαστεί, τροποποιήστε την τιμή όπως αναφέρεται στον Πίνακα Πίεσεων Αερίου.

Από τον Χειριστήριο αποστάσεως προχωρήστε ως εξής:

- Πιέστε το κουμπί Μενού
 - Στρέψτε τον επιλογέα και επιλέξτε το μενού 2 "Παράμετροι λέβητα".
 - Πιέστε το κουμπί Επιβεβαίωσης
 - Πιέστε εκ νέου το κουμπί Επιβεβαίωσης για πρόσβαση στην παράμετρο 21 "Κωδικός πρόσβασης"
 - Πιέστε το κουμπί Επιβεβαίωσης
 - Στρέψτε τον επιλογέα για να εισάγετε τον κωδικό πρόσβασης «234».
 - Πιέστε το κουμπί Επιβεβαίωσης
 - Στρέψτε τον επιλογέα για να επιλέξετε το υπομενού, 23 "Θέρμανση Μέρος 1"
 - Πιέστε το κουμπί Επιβεβαίωσης για πρόσβαση στις παραμέτρους.
 - Στρέψτε τον επιλογέα για να επιλέξετε την παράμετρο, 231 "Επίπεδο Μέγιστης Ισχύος ρυθμιζόμενης θέρμανσης"
 - Πιέστε το κουμπί Επιβεβαίωσης για πρόσβαση στην παράμετρο.
 - Στρέψτε τον επιλογέα για να αλλάξετε την τιμή.
 - Πιέστε το κουμπί Επιβεβαίωσης για να αποθηκεύσετε την τροποποίηση, διαφορετικά πιέστε το κουμπί Έξοδος για να βγείτε από την παράμετρο χωρίς αποθήκευση.
- Πιέστε Έξοδος μέχρι να επιστρέψετε στην κανονική απεικόνιση.

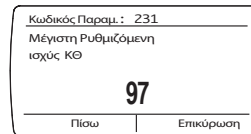
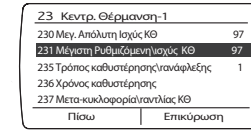
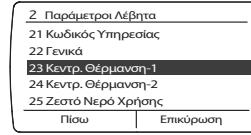
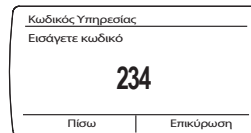
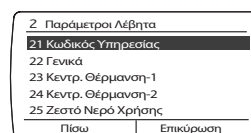
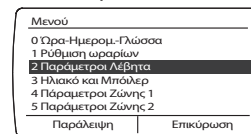

Έλεγχος ισχύος αργής ανάφλεξης μενού 2/υπομενού 2/παράμετρος 0

Με την παράμετρο αυτή περιορίζεται η ωφέλιμη ισχύς του λέβητα σε φάση ανάφλεξης.

Η παράμετρος πρέπει να τροποποιηθεί εάν η πίεση στην έξοδο της βαλβίδας αερίου σε φάση ανάφλεξης (με το λέβητα σε λειτουργία παραγωγής ζεστού νερού) δεν συμπίπτει με τις τιμές στον Πίνακα αερίου.

Για να ελέγχετε την ισχύ αργής ανάφλεξης πηγαίστε στην παράμετρο και, αν χρειαστεί, αλλάξετε την τιμή της παραμέτρου μέχρι να καταγράψετε τη σωστή πίεση.

Από τον Χειριστήριο αποστάσεως προχωρήστε ως εξής:

- Πιέστε το κουμπί Μενού
- Στρέψτε τον επιλογέα και επιλέξτε το μενού 2 "Παράμετροι λέβητα".
- Πιέστε το κουμπί Επιβεβαίωσης
- Πιέστε εκ νέου το κουμπί Επιβεβαίωσης για πρόσβαση στην παράμετρο 21 "Κωδικός πρόσβασης"
- Πιέστε το κουμπί Επιβεβαίωσης

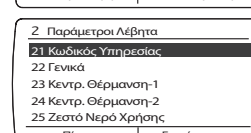
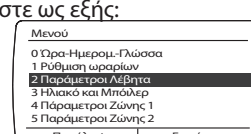

- Ruotare la manopola per inserire il codice d'accesso "234".
 - Premere il tasto Conferma
 - Ruotare la manopola per selezionare il sottomenu, 22 "Impostazioni generali"
 - Premere il tasto Conferma per accedere ai parametri.
 - Ruotare la manopola per selezionare il parametro, 231 "Livello Massima Potenza riscaldamento regolabile"
 - Premere il tasto Conferma per accedere al parametro.
 - Ruotare la manopola per modificare il valore.
 - Premere il tasto Conferma per memorizzare la modifica, altrimenti premere il tasto Esci per uscire dal parametro senza memorizzare.
- Premere Esci fino a tornare alla normale visualizzazione.

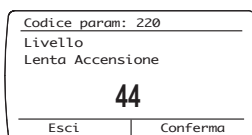
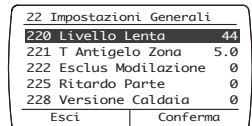
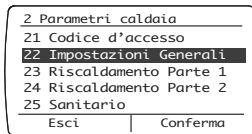
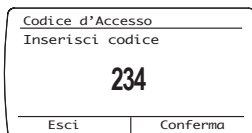

- Στρέψτε τον επιλογέα για να εισάγετε τον κωδικό πρόσβασης «234».
 - Πιέστε το κουμπί Επιβεβαίωσης
 - Στρέψτε τον επιλογέα για να επιλέξετε το υπομενού, 22 "γενικευσ τοποθετησεις λεβητα"
 - Πιέστε το κουμπί Επιβεβαίωση για πρόσβαση στις παραμέτρους.
 - Στρέψτε τον επιλογέα για να επιλέξετε την παράμετρο, 220 "Αργή ανάφλεξη"
 - Πιέστε το κουμπί Επιβεβαίωσης για πρόσβαση στην παράμετρο.
 - Στρέψτε τον επιλογέα για να αλλάξετε την τιμή.
 - Πιέστε το κουμπί Επιβεβαίωσης για να αποθηκεύσετε την τροποποίηση, διαφορετικά πιέστε το κουμπί Έξοδος για να βγείτε από την παράμετρο χωρίς αποθήκευση.
- Πιέστε Έξοδος μέχρι να επιστρέψετε στην κανονική απεικόνιση.

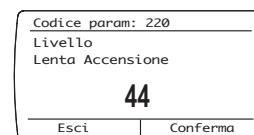
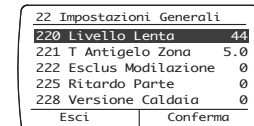
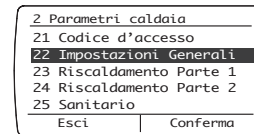
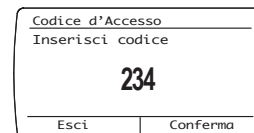

Regolazione del ritardo di accensione riscaldamento menu 2/sottomenu 3/parametro 5

Tale parametro permette di impostare in manuale (0) o in automatico (1) il tempo di attesa prima di una successiva riaccensione del bruciatore dopo lo spegnimento per raggiunta termostatazione. Selezionando manuale è possibile impostare il ritardo in minuti con il parametro successivo - **menu 2/sotto-menu 3/parametro 6** da 0 a 7 minuti. Selezionando automatico la caldaia provvederà a stabilire il tempo di ritardo in base alla temperatura di set-point.

Ρύθμιση καθυστέρησης ανάφλεξης θέρμανσης

Η παράμετρος αυτή - μενού 2/υπομενού 3/παράμετρος 5 - επιτρέπει τη χειροκίνητη (0) ή αυτόματη (1) ρύθμιση του χρόνου αναμονής πριν το επόμενο άναμμα του καυστήρα μετά το σβήσιμο από την επέμβαση του θερμοστάτη. Επιλέγοντας τη χειροκίνητη ρύθμιση μπορείτε να προγραμματίσετε την καθυστέρηση σε λεπτά με την επόμενη παράμετρο (μενού 2/υπομενού 3/παράμετρος 6) από 0 έως 7 λεπτά. Επιλέγοντας την αυτόματη ρύθμιση ο λέβητας καθορίζει τον χρόνο καθυστέρησης αναλόγως με την επιλεγμένη θερμοκρασία.

La tabella indica la relazione esistente tra la pressione del gas al bruciatore e la potenza della caldaia in modalità riscaldamento.

Ο πίνακας δείχνει την υπάρχουσα σχέση μεταξύ της πίεσης αερίου στον καυστήρα και το επίπεδο ισχύος του λέβητα σε κατάσταση θέρμανσης

Pressione Gas Riscaldamento			Πίεση αερίου κεντρικής θέρμανσης							
	Gas	Potenza termica / Θερμική ισχύς (kW)	9,8	12,5	14,5	16,5	20,0	22,0	24,2	
TALIA EXT 25 FF	G20	mbar	2,3	3,7	5,0	6,5	8,0	9,7	11,7	
		Massima potenza riscaldamento regolabile (Parametro 2 3 1) Ρύθμιση ισχύος θέρμανσης (Ρυθμίζεται με την παράμετρο 231)	0	43	49	55	59	64	69	
	G30	mbar	5,5	8,9	12,0	15,6	17,7	21,4	25,9	
		Massima potenza riscaldamento regolabile (Parametro 2 3 1) Ρύθμιση ισχύος θέρμανσης (Ρυθμίζεται με την παράμετρο 231)	0	62	70	77	80	85	90	
	G31	mbar	6,8	11,1	14,9	19,3	22,5	27,3	33,0	
		Massima potenza riscaldamento regolabile (Parametro 2 3 1) Ρύθμιση ισχύος θέρμανσης (Ρυθμίζεται με την παράμετρο 231)	0	68	76	82	86	92	98	
TALIA EXT 30 FF	G20	mbar	2,3	3,4	4,4	5,5	6,8	8,9	10,4	12,1
		Massima potenza riscaldamento regolabile (Parametro 2 3 1) Ρύθμιση ισχύος θέρμανσης (Ρυθμίζεται με την παράμετρο 231)	0	36	41	45	49	57	61	64
	G30	mbar	5,1	7,4	9,7	12,3	15,2	19,1	22,4	26,0
		Massima potenza riscaldamento regolabile (Parametro 2 3 1) Ρύθμιση ισχύος θέρμανσης (Ρυθμίζεται με την παράμετρο 231)	0	51	57	62	69	76	81	84
	G31	mbar	6,2	8,9	11,8	14,9	18,4	24,4	28,6	33,2
		Massima potenza riscaldamento regolabile (Parametro 2 3 1) Ρύθμιση ισχύος θέρμανσης (Ρυθμίζεται με την παράμετρο 231)	0	54	61	67	73	83	89	95

Cambio Gas

La caldaia può essere trasformata per uso da gas metano (G20) a Gas Liquido (G30 - G31) o viceversa a cura di un Tecnico Qualificato con l'utilizzo dell'apposito Kit.

Le operazioni da svolgere sono le seguenti:

1. togliere tensione all'apparecchio
2. chiudere il rubinetto del gas
3. scollegare elettricamente la caldaia
4. accedere alla camera di combustione, come indicato nel paragrafo "Istruzioni per l'apertura della mantellatura ed ispezione dell'interno"
5. sostituire gli ugelli ed applicare le etichette come indicato nel foglio istruzioni del Kit.
6. verificare la tenuta gas
7. mettere in funzione l'apparecchio
8. provvedere alla regolazione gas vedi paragrafo ("Verifica delle regolazioni gas"):
 - controllo della potenza massima sanitario
 - controllo della potenza minima
 - controllo della potenza massima riscaldamento assoluta
 - regolazione della massima potenza riscaldamento regolabile
 - controllo della lenta accensione
 - regolazione del ritardo di accensione in riscaldamento
9. eseguire l'analisi della combustione.

Αλλαγή αερίου

Ο λέβητας μπορεί να μετατραπεί για χρήση από μεθάνιο (G20) σε Υγραέριο (G30 - G31) ή αντιστρόφως από εξειδικευμένο τεχνικό με τη χρήση του ειδικού σετ.

Οι προς διενέργεια εργασίες είναι οι ακόλουθες:

1. διακόψτε την τάση στη συσκευή
2. κλείστε τον κρουνο αερίου
3. αποσυνδέστε ηλεκτρικά το λέβητα
4. μπείτε στο θάλαμο καύσης, όπως υποδεικνύεται στην παράγραφο «Οδηγίες για το άνοιγμα του μανδύα και επιθεώρησης από το εσωτερικό».
5. αντικαταστήστε τα ακροφύσια και εφαρμόστε τις ετικέτες όπως υποδεικνύεται στο φύλλο οδηγιών του Kit.
6. ελέγξτε το κράτημα αερίου
7. θέστε σε λειτουργία τη συσκευή
8. φροντίστε για τη ρύθμιση αερίου, βλέπε παράγραφο («Έλεγχος των ρυθμίσεων αερίου»)
 - Μέγιστη θερμοκρασία υγειονομικού
 - ελάχιστη
 - Μέγιστη απόλυτη θερμοκρασία θέρμανσης
 - Μέγιστη ρυθμιζόμενη θερμοκρασία θέρμανσης
 - αργή ανάφλεξη
 - Καθυστέρηση ανάφλεξης
9. εκτελέστε την ανάλυση της καύσης.

Accesso ai Menu di impostazione - regolazione - diagnostica

La caldaia permette di gestire in maniera completa il sistema di riscaldamento e produzione di acqua calda ad uso sanitario.

La navigazione all'interno dei menu permette di personalizzare il sistema caldaia + periferiche connesse ottimizzando il funzionamento per il massimo comfort ed il massimo risparmio. Inoltre fornisce importanti informazioni relative al buon funzionamento della caldaia.

I menu disponibili sono i seguenti:

0	Data-Ora-Lingua - vedi manuale Controllo Remoto
0 0	Selezione Lingua Display
0 1	Impostazione Data e Ora
0 2	Aggiornamento automatico ora legale
1	Programmazione oraria - vedi manuale Controllo Remoto
2	Parametri Caldaia
2 1	Codice d'accesso (<i>accesso riservato tecnico qualificato</i>)
2 2	Impostazioni Generali
2 3	Parametri Riscaldamento Parte 1
2 4	Parametri Riscaldamento Parte 2
2 5	Parametri Sanitario
2 9	Reset Menu 2
3	Solare & Bollitore
3 0	Impostazioni generali
4	Parametri Zona 1 (se presenti periferiche modulanti)
4 0	Impostazione Temperature zona 1
4 1	Codice d'accesso (<i>accesso riservato tecnico qualificato</i>)
4 2	Impostazione zona 1
4 3	Diagnostica
5	Parametri Zona 2 (se presenti periferiche modulanti)
5 0	Impostazione Temperature zona 2
5 1	Codice d'accesso (<i>accesso riservato tecnico qualificato</i>)
5 2	Impostazione zona 2
5 3	Diagnostica Zona 2
6	Parametri Zona 3 (se presenti periferiche modulanti)
6 0	Impostazione Temperature zona 3
6 1	Codice d'accesso (<i>accesso riservato tecnico qualificato</i>)
6 2	Impostazione zona 3
6 3	Diagnostica Zona 3
7	Test & Utilities
8	Parametri assistenza
8 1	Codice d'accesso (<i>accesso riservato tecnico qualificato</i>)
8 2	Caldaia
8 3	Temperature caldaia
8 4	Solare e bollitore (se presenti)
8 5	Service - Assistenza Tecnica
8 6	Statistiche
8 7	NON ATTIVO
8 8	Elenco errori
8 9	Dati Centro Assistenza
Menu Controllo Remoto - vedi manuale	
Menu INFO - vedi manuale Controllo Remoto	

Πρόσβαση στα μενού προγραμματισμού - ρύθμισης - διαγνωστικού ελέγχου

Ο λέβητας επιτρέπει την πλήρη διαχείριση του συστήματος θέρμανσης και παραγωγής ζεστού νερού.

Η πλοήγηση στο εσωτερικό των μενού επιτρέπει τη ρύθμιση του συστήματος του λέβητα βελτιστοποιώντας τη λειτουργία για τη μέγιστη άνεση και εξοικονόμηση ενέργειας. Παρέχει επίσης σημαντικές πληροφορίες σχετικά με τη σωστή λειτουργία του λέβητα.

Τα διαθέσιμα μενού είναι:

0	Ημερομηνία - Ώρα - Γλώσσα - βλέπε εγχειρίδιο Χειριστηρίου Αποστάσεως
0 0	Επιλογή γλώσσας οθόνης
0 1	Ρύθμιση ημερομηνίας και ώρας
0 2	Αυτόματη ενημέρωση θερινής ώρας
1	Χρονοπρογραμματισμός - βλέπε εγχειρίδιο Χειριστηρίου Αποστάσεως
2	Παράμετροι λέβητα
2 1	Κωδικός πρόσβασης (μόνο για εξειδικευμένο τεχνικό)
2 2	Γενικές ρυθμίσεις
2 3	Παράμετροι θέρμανσης Μέρος 1
2 4	Παράμετροι θέρμανσης Μέρος 2
2 5	Παράμετροι ζεστού νερού
2 9	Reset Μενού 2
3	Ηλιακός θερμοσίφωνα και μπόιλερ
3 0	Γενικές ρυθμίσεις
3 1	Κωδικός πρόσβασης (μόνο για εξειδικευμένο τεχνικό)
3 2	Γενικές ρυθμίσεις
4	Παράμετροι ζώνης 1 (με περιφερειακά ρύθμισης)
4 0	Προγραμματισμός θερμοκρασιών ζώνης 1
4 1	Κωδικός πρόσβασης (μόνο για εξειδικευμένο τεχνικό)
4 2	Προγραμματισμός ζώνης 1
4 3	Διαγνωστικός έλεγχος
5	Παράμετροι ζώνης 2 (με περιφερειακά ρύθμισης)
5 0	Προγραμματισμός θερμοκρασιών ζώνης 2
5 1	Κωδικός πρόσβασης (μόνο για εξειδικευμένο τεχνικό)
5 2	Προγραμματισμός ζώνης 2
5 3	Διαγνωστικός έλεγχος
6	Παράμετροι ζώνης 3 (με περιφερειακά ρύθμισης)
6 0	Προγραμματισμός θερμοκρασιών ζώνης 3
6 1	Κωδικός πρόσβασης (μόνο για εξειδικευμένο τεχνικό)
6 2	Προγραμματισμός ζώνης 3
6 3	Διαγνωστικός έλεγχος
7	Τεστ και βοηθητικές λειτουργίες
8	Παράμετροι Σέρβις
8 1	Κωδικός πρόσβασης (μόνο για εξειδικευμένο τεχνικό)
8 2	Λέβητας
8 3	Θερμοκρασίες λέβητα
8 4	Ηλιακός θερμοσίφωνα και μπόιλερ (εάν υπάρχουν)
8 5	Σέρβις
8 6	Στατιστικά
8 7	εάν υπάρχει
8 8	Κατάλογος σφαλμάτων
8 9	Στοιχεία Σέρβις
Μενού Χειριστηρίου Αποστάσεως - βλέπε εγχειρίδιο	
Μενού INFO - βλέπε εγχειρίδιο Χειριστηρίου Αποστάσεως	

I parametri relativi ad ogni singolo menu sono riportati nelle pagine seguenti.

L'accesso e la modifica dei vari parametri viene effettuata dal Controllo Remoto attraverso il tasto MENU e la manopola.

Per accedere ai menu di regolazione procedere come segue:

1. Premere il tasto Menu
2. Ruotare la manopola e selezionare il menu - es. menu 2 "Parametri caldaia".

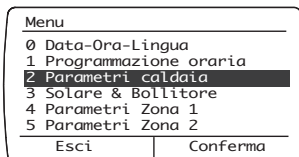

4. Premere nuovamente il tasto Conferma per accedere al parametro 21 "Codice d'accesso"

Attenzione! I menu riservati al tecnico qualificato sono accessibili solo dopo aver impostato il codice d'accesso.

5. Premere il tasto Conferma
6. Ruotare la manopola per inserire il codice d'accesso "234".
7. Premere il tasto Conferma

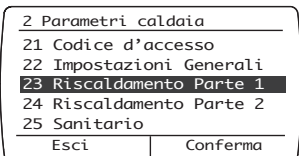

10. Ruotare la manopola per selezionare il parametro, es. 231 "Livello Massima Potenza riscaldamento regolabile"
11. Premere il tasto Conferma per accedere al parametro.

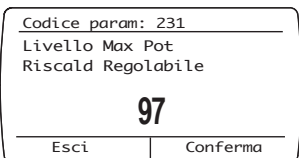

Premere Esci fino a tornare alla normale visualizzazione. Per i menu che non richiedono il codice d'accesso il passaggio dal menu al sotto-menu è diretto.

Οι παράμετροι των μεμονωμένων μενού παρουσιάζονται στη συνέχεια.

Η πρόσβαση και η τροποποίηση των διαφόρων παραμέτρων διενεργείται από τον Χειριστήριο Αποστάσεως με το κουμπί Μενού και τον επιλογή.

Για πρόσβαση στο μενού ρύθμισης προχωρήστε ως ακολούθως:

1. Πιέστε το κουμπί Μενού
2. Στρέψτε τον επιλογή και επιλέξτε το μενού - π.χ. μενού 2 "Παράμετροι λέβητα".

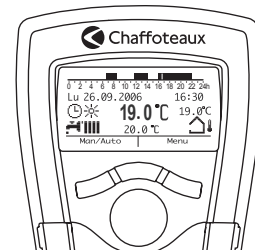

3. Premere il tasto Conferma

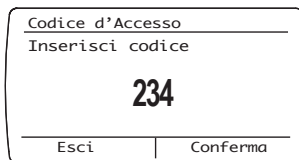
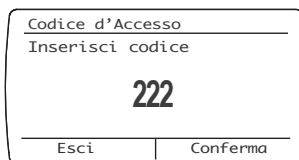
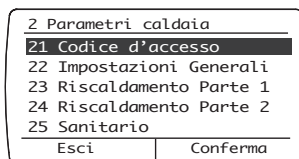

8. Ruotare la manopola per selezione il sottomenu, es. 23 "Riscaldamento Parte 1"
9. Premere il tasto Conferma per accedere ai parametri.

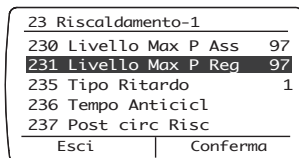

12. Ruotare la manopola per modificare il valore.
13. Premere il tasto Conferma per memorizzare la modifica, altrimenti premere il tasto Esci per uscire dal parametro senza memorizzare.

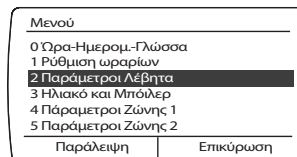

4. Πιέστε εκ νέου το κουμπί Επιβεβαίωσης για πρόσβαση στην παράμετρο 21 "Κωδικός πρόσβασης"

Προσοχή! Τα μενού που απευθύνονται στον ειδικευμένο τεχνικό είναι προσβάσιμα μόνο αφού θέσετε τον κωδικό πρόσβασης.

5. Πιέστε το κουμπί Επιβεβαίωσης
6. Στρέψτε τον επιλογή για να εισάγετε τον κωδικό πρόσβασης «234».
7. Πιέστε το κουμπί Επιβεβαίωσης

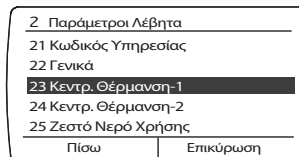

10. Στρέψτε τον επιλογή για να επιλέξετε την παράμετρο, π.χ. 231 «Επίπεδο Μέγιστης Ρυθμιζόμενης Ισχύος θέρμανσης»

11. Πιέστε το κουμπί Επιβεβαίωσης για πρόσβαση στην παράμετρο.

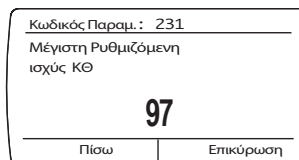

3. Πιέστε το κουμπί Επιβεβαίωσης

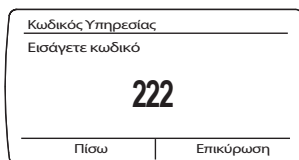
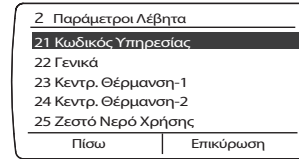

8. Στρέψτε τον επιλογή για να επιλέξετε το υπομενού, π.χ. 23 «Θέρμανση Μέρος 1».
9. Πιέστε το κουμπί Επιβεβαίωσης για πρόσβαση στις παραμέτρους.

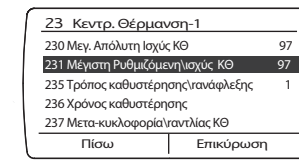

12. Στρέψτε τον επιλογή για να αλλάξετε την τιμή.
13. Πιέστε το κουμπί Επιβεβαίωσης για να αποθηκεύσετε την τροποποίηση, διαφορετικά πιέστε το κουμπί Έξοδος για να βγείτε από την παράμετρο χωρίς αποθήκευση.

Πιέστε Έξοδος μέχρι να επιστρέψετε στην κανονική απεικόνιση.

menu	sotto-menu	parametro	descrizione	range	impostazioni di fabbrica
------	------------	-----------	-------------	-------	--------------------------

0			IMPOSTAZIONE ORA, DATA, LINGUA Vedi manuale Controllo Remoto		
1			PROGRAMMAZIONE ORARIA Vedi manuale Controllo Remoto		
2			IMPOSTAZIONE PARAMETRI CALDAIA		
2	1		Inserimento Codice d'accesso		222
			ruotare la manopola per selezionare 234 e premere il tasto Conferma		
2	2		IMPOSTAZIONI GENERALI CALDAIA		
2	2	0	Lenta Accensione	da 0 a 99	
			Vedi tabella regolazione gas		
2	2	1	Temperatura antigelo Zone	da 2 a 10(°)	5
			<i>Il parametro è visualizzato solo con connessione a dispositivi modulanti (optional)</i>		
2	2	2	NON ATTIVO		
2	2	3	NON ATTIVO		
2	2	4	NON ATTIVO		
2	2	5	Ritardo partenza in riscaldamento	0= Disattivato 1= 10 secondi 2= 90 secondi 3= 210 secondi	0
			<i>Utilizzare con Clip-in 2 zone (optional)</i>		
2	2	6	NON ATTIVO		
2	2	7	NON ATTIVO		
2	2	8	Versione Caldaia NON MODIFICARE	da 0 a 5	0
			<i>RISERVATO AL SAT Solo in caso di sostituzione della scheda elettronica</i>		
2	3		PARAMETRI RISCALDAMENTO - PARTE 1		
2	3	0	Massima Potenza Riscaldamento Assoluta	da 0 a 99	
			<i>RISERVATO AL SAT Solo in caso di sostituzione della scheda elettronica o cambio gas - vedi paragrafo Regolazione Gas</i>		
2	3	1	Max Potenza Riscaldamento regolabile	da 0 a 99	60
			<i>vedi paragrafo Regolazione Gas</i>		
2	3	2	NON ATTIVO		
2	3	3	NON ATTIVO		
2	3	4	NON ATTIVO		
2	3	5	Selezione Tipologia ritardo d'accensione in riscaldamento	0 = Manuale 1 = automatico	1
2	3	6	Impostazione tempo ritardo d'accensione in riscaldamento	da 0 a 7 minuti	3
2	3	7	Post-circulazione riscaldamento	da 0 a 15 minuti o CO (in continuo)	3
2	3	8	Tipologia di funzionamento del circolatore	0 = Bassa Velocità 1 = Alta Velocità 2 = Modulante	2
2	3	9	Impostazione del Delta T Modulazione Circolatore	da 10 a 30 °C	20
			<i>Da impostare con funzionamento del circolatore in modalità modulante</i>		
			Tale parametro permette di impostare la differenza di temperatura tra mandata e ritorno che determina la commutazione tra bassa ed alta velocità del circolatore Es: param. 239 = 20 se la Tman - Trit > di 20 °C il circolatore viene attivato alla massima velocità. Se Tman - Trit < di 20 - 2°C il circolatore viene attivato alla minima velocità. Il tempo di attesa minimo tra il cambio di velocità è di 5 minuti.		
2	4		PARAMETRI RISCALDAMENTO - PARTE 2		
2	4	0	Impostazione della pressione minima circuito riscaldamento	da 3 a 4 (bar/10)	4
			se la pressione scende fino al valore minimo impostato la caldaia si blocca e segnalerà l'errore 111 richiedendo il riempimento - vedi funzione riempimento semiautomatico		

μενού	υπομενού	παράμετρος	περιγραφή	τιμές	εργοστάθ. ρυθμίσεις
-------	----------	------------	-----------	-------	---------------------

0			ΡΥΘΜΙΣΗ ΩΡΑΣ, ΗΜΕΡΟΜΗΝΙΑΣ, ΓΛΩΣΣΑΣ -Βλέπε εγχειρίδιο του Εξ Αποστάσεως Χειριστήριου		
1			ΧΡΟΝΟΠΡΟΓΡΑΜΜΑΤΙΣΜΟΣ Βλέπε εγχειρίδιο του Εξ Αποστάσεως Χειριστήριου		
2			ΠΡΟΓΡΑΜΜΑΤΙΣΜΟΣ ΠΑΡΑΜΕΤΡΩΝ ΛΕΒΗΤΑ		
2	1		ΕΙΣΑΓΩΓΗ ΚΩΔΙΚΟΥ ΠΡΟΣΒΑΣΗΣ		222
			στρέψτε τον επιλογέα για να εισάγετε 234 και πιέστε το κουμπι Επιβεβαίωσης.		
2	2		ΓΕΝΙΚΕΣ ΤΟΠΟΘΕΤΗΣΕΙΣ ΛΕΒΗΤΑ		
2	2	0	Αργή ανάφλεξη	da 0 a 99	
			βλ. παρ. Ρυθμίσεις αερίου		
2	2	1	Αντιπαγετική Θερμοκρ. Ζώνης	2-10 (°C)	5
			Η παράμετρος εμφανίζεται μόνο με συνδεδεμένες διατάξεις ρύθμισης		
2	2	2	ΑΝΕΝΕΡΓΟ		
2	2	3	ΑΝΕΝΕΡΓΟ		
2	2	4	ΑΝΕΝΕΡΓΟ		
2	2	5	Καθυστέρηση έναρξης θέρμανσης	0 = απενεργοπ. 1 = 10 δευτ. 2 = 90 δευτ. 3 = 210 δευτ.	0
2	2	6	ΑΝΕΝΕΡΓΟ		
2	2	7	ΑΝΕΝΕΡΓΟ		
2	2	8	Μοντέλο λέβητα - ΝΑ ΜΗΝ ΤΡΟΠΟΠΟΙΕΙΤΑΙ	0 - 5	0
			ΜΟΝΟ ΓΙΑ ΤΟ ΣΕΡΒΙΣ. Μόνο σε περίπτωση αντικατάστασης ηλεκτρονικής πλακέτας		
2	3		ΠΑΡΑΜΕΤΡΟΙ ΘΕΡΜΑΝΣΗΣ - ΜΕΡΟΣ 1		
2	3	0	Μέγιστη απόλυτη ισχύς θέρμανσης	0-99	
			ΜΟΝΟ ΓΙΑ ΤΟ ΣΕΡΒΙΣ. Μόνο σε περίπτωση αντικατάστασης ηλεκτρονικής πλακέτας ή αλλαγής αερίου - βλ. παρ. Ρύθμιση αερίου		
2	3	1	Μέγιστη ρυθμιζόμενη ισχύς θέρμανσης	0-99	
			βλ. παρ. Ρύθμιση αερίου		
2	3	2	ΑΝΕΝΕΡΓΟ		
2	3	3	ΑΝΕΝΕΡΓΟ		
2	3	4	ΑΝΕΝΕΡΓΟ		
2	3	5	Επιλογή τύπου καθυστέρησης ανάφλεξης σε θέρμανση	0 = χειροκίνητη 1 = αυτόματη	1
2	3	6	Προγραμματισμός χρόνου καθυστέρησης ανάφλεξης σε θέρμανση	0-7 (λεπτά)	3
2	3	7	Παράταση κυκλοφορίας σε θέρμανση	0-15 (λεπτά) ή CO (συνεχής)	3
2	3	8	Τύπος λειτουργίας κυκλοφορητή	0 = χαμηλή ταχύτητα 1 = υψηλή ταχύτητα 2 = ρυθμιζόμενη	2
2	3	9	Προγραμματισμός ΔΤ ρύθμισης κυκλοφορητή	10-30 (°C)	20
			Προγραμματισμός για λειτουργία ρύθμισης του κυκλοφορητή Η παράμετρος αυτή επιτρέπει τον προγραμματισμό της διαφοράς θερμοκρασίας μεταξύ κατάθλιψης και επιστροφής για τη μεταγωγή του κυκλοφορητή από χαμηλή σε υψηλή ταχύτητα. π.χ. παράμ. 239 = 20. Εάν Tκατ - Tεπ > 20°C ενεργοποιείται η μέγιστη ταχύτητα του κυκλοφορητή Εάν Tκατ - Tεπ < 20 - 2°C ενεργοποιείται η ελάχιστη ταχύτητα κυκλοφορητή Ο ελάχιστος χρόνος αναμονής για αλλαγή ταχύτητας είναι 5 λεπτά.		
2	4		ΠΑΡΑΜΕΤΡΟΙ ΘΕΡΜΑΝΣΗΣ - ΜΕΡΟΣ 2		
2	4	0	Προγραμματισμός ελάχιστης πίεσης νερού	3-4 (0,x bar)	4
			εάν η πίεση πέσει έως την ελάχιστη τιμή, ο λέβητας μπλοκάρει και επισημαίνει το σφάλμα 111 ζητώντας την πίεση του πλήκτρου Πλήρωσης - βλ. λειτουργία ημιαυτόματης πλήρωσης		

menu	sotto-menu	parametro	descrizione note	range	impostazioni di fabbrica
2	4	1	Impostazione pressione circuito riscaldamento per segnalazione richiesta di riempimento se la pressione scende fino al valore di allerta impostato la caldaia segnalerà un avviso di malfunzionamento IP4 per circolazione insufficiente, sul display del Controllo Remoto comparirà la richiesta di riempimento - <i>vedi funzione riempimento semiautomatico</i>	da 4 a 8 (bar/10)	6
2	4	2	Impostazione della pressione di arresto del riempimento semiautomatico dopo aver attivato il riempimento, non appena si raggiunge la pressione impostata, la funzione si disattiva.	da 9 a 15 (bar/10)	12
2	4	3	Post-ventilazione dopo richiesta riscaldamento	0 = OFF (5 secondi) 1 = ON (3 minuti)	0
2	4	4	Tempo incremento temperatura riscaldamento <i>attivo solo con T. A. on/off e Termoregolazione attivata (parametro 421 o 521 su 01 = Dispositivi ON/OFF)</i> Tale parametro permette di impostare il tempo di attesa prima dell'aumento automatico della temperatura di mandata con step di 4°C (max 12°C) Se tale parametro rimane con valore 0 tale funzione non è attiva.	da 0 a 60 (minuti)	16
2	4	5	NON ATTIVO		
2	4	6	NON ATTIVO		
2	4	7	Indicazione dispositivo per rilevazione pressione circuito riscaldamento <i>RISERVATO AL SAT Solo in caso di sostituzione della scheda elettronica</i>	0 = Solo sonde temperatura 1 = Pressostato di minima 2 = Sensore di pressione	2
2	4	8	Abilitazione riempimento semiautomatico <i>RISERVATO AL SAT Solo in caso di sostituzione della scheda elettronica</i>	0=OFF 1=ON	1
2 5 PARAMETRI SANITARIO					
2	5	0	Funzione COMFORT Temporizzata = programmazione oraria sul Confort sanitario (vedi manuale Controllo Remoto) Tale funzione mantiene caldo lo scambiatore secondario durante i periodi di inattività della caldaia; ciò al fine di aumentare il benessere termico iniziale di prelievo di acqua erogando a una temperatura maggiore	0 = disattivata 1 = temporizzata 2 = sempre attiva	2
2	5	1	Ritardo d'accensione durante un ciclo COMFORT	da 0 a 120 minuti	0
2	5	2	Ritardo partenza in sanitario Anti-colpo d'ariete	da 5 a 200 (da 0,5 a 20 secondi)	5
2	5	3	Logica spegimento bruciatore in sanitario	0 = Anticalcare (stop a > 67°C) 1 = Set-point +4°C	0
2	5	4	Post-circolazione e post-ventilazione dopo prelievo sanitario OFF = 3 minuti di post-circolazione e post-ventilazione dopo un prelievo sanitario se le temperature rilevate dalla caldaia lo richiedono. ON = sempre attivi i 3 minuti di post-circolazione e post-ventilazione dopo ogni prelievo sanitario.	0 = OFF 1 = ON	0
2	5	5	Ritardo partenza in riscaldamento dopo prelievo sanitario	da 0 a 30 (minuti)	0
2	5	6	NON ATTIVO		

μενού	υπομενού	παράμετρος	περιγραφή	τιμές	εργοστάθ. ρυθμίσεις
2	4	1	Προγραμματισμός πίεσης κυκλώματος θέρμανσης για σήμανση ανάγκης πλήρωσης - βλ. λειτουργία ημιαυτόματης πλήρωσης αν η πίεση κατέλθει μέχρι την τεθείσα τιμή συναγερμού ο λέβητας θα επισημάνει μια ειδοποίηση δυσλειτουργίας IP4 λόγω ανεπαρκούς κυκλοφορίας, στην οθόνη του Controllo Remoto θα εμφανιστεί το αίτημα πλήρωσης	4-8 (0,x bar)	6
2	4	2	Προγραμματισμός πίεσης διακοπής ημιαυτόματης πλήρωσης μετά την έναρξη της πλήρωσης, μόλις επιτευχθεί η προγραμματισμένη πίεση η λειτουργία πλήρωσης διακόπτεται	9-15 (0,x - 1,x bar)	12
2	4	3	Παράταση αερισμού μετά την αίτηση θέρμανσης	0 = OFF (5 δευτ.) 1 = ON (3 λεπτά)	0
2	4	4	Χρόνος αύξησης θερμοκρασίας θέρμανσης ενεργή μόνο με θερμοστ. περιβ. On/Off και ενεργοποιημένη θερμορύθμιση (παρ. 421 ή 521 στο 01 = Διατάξεις ON/OFF) Η παράμετρος αυτή επιτρέπει τον προγραμματισμό του χρόνου αναμονής πριν την αυτόματη αύξηση της θερμοκρασίας κατάθλιψης με βήματα των 4°C (έως 12°C). Εάν η παράμετρος παραμείνει με τιμή 0, η λειτουργία δεν είναι ενεργή.	0-60 (λεπτά)	
2	4	5	ANENERΓΟ		
2	4	6	ANENERΓΟ		
2	4	7	Ένδειξη διάταξης ανίχνευσης πίεσης κυκλώματος θέρμανσης MONO GIA TO ΣΕΡΒΙΣ. Μόνο σε περίπτωση αντικατάστασης ηλεκτρονικής πλακέτας	0 = μόνο αισθητ. θερμ. 1 = Πιεζοστ. χαμηλής 2 = αισθητ. πίεσης	2
2	4	8	Ενεργοποίηση ημιαυτόματης πλήρωσης MONO GIA TO ΣΕΡΒΙΣ. ΜΟΝΟ ΣΕ ΠΕΡΙΠΤΩΣΗ ΑΝΤΙΚΑΤΑΣΤΑΣΗΣ ΗΛΕΚΤΡΟΝΙΚΗΣ ΠΛΑΚΕΤΑΣ	0 = OFF 1 = ON	1
2 5 ΠΑΡΑΜΕΤΡΟΙ ΖΕΣΤΟΥ ΝΕΡΟΥ					
2	5	0	Λειτουργία COMFORT Η λειτουργία διατηρεί ζεστό τον δευτερεύοντα εναλλάκτη στις περιόδους εκτός λειτουργίας του λέβητα για να παρέχει περισσότερη άνεση όταν ζητηθεί ζεστό νερό το οποίο παρέχεται αρχικά με υψηλότερη θερμοκρασία.	0 = απενεργοπ. 1 = με χρονοδιακόπτη 2 = πάντα ενεργή	2
2	5	1	Χρόνος Καθυστερήσης	0-120 (λεπτά)	0
2	5	2	Καθυστερήση εκκίνησης παραγωγής ζεστού νερού Προστασία από υδραυλικό πλήγμα	5-20 (από 0,5 έως 20 δευτ.)	5
2	5	3	Λογική σβησίματος καυστήρα σε παραγωγή ζεστού νερού	0 = προστ. από άλατα (στοπ >67°C) 1 = ρύθμιση +4°C	0
2	5	4	Παράταση κυκλοφορίας και αερισμού μετά από παροχή ζεστού νερού OFF = 3 λεπτά μετα-κυκλοφορίας και μετα-εξαερισμού μετά από άντληση ζεστού νερού χρήσης εάν η θερμοκρασία του λέβητα που μετρήθηκε το απαιτεί. ON = πάντα ενεργοποιημένη στα 3 λεπτά μετα-κυκλοφορίας και μετα-εξαερισμού μετά από άντληση ζεστού νερού χρήσης.	0 = OFF 1 = ON (=3 λεπτά)	0
2	5	5	Καθυστερήση εκκίνησης θέρμανσης μετά από παροχή ζεστού νερού	0-30 (λεπτά)	0
2	5	6	ANENERΓΟ		

menu	sotto-menu	parametro	descrizione note	range	impostazioni di fabbrica
------	------------	-----------	---------------------	-------	--------------------------

2	9	RESET MENU 2			
2	9	0	Ripristino, in automatico, delle impostazioni di fabbrica del menu 2 Per resettare i parametri selezionare SI e premere il tasto Conferma	SI NO	
3	CALDAIE CON BOLLITORE (INTERNO O ESTERNO) E COLLEGAMENTO A IMPIANTI SOLARI				
3	0	IMPOSTAZIONI GENERALI			
3	0	0	Impostazione temperatura accumulo	NON ATTIVO	
3	0	1	Impostazione ΔT accumulo/ Uscita sanitario Attivo solo con Clip-in solare collegato (optional)	da 0 a 25 (°C)	0
3	0	2	Regolazione temperatura ridotta accumulo NON ATTIVO		
3	1	Inserimento Codice d'accesso ruotare l'encoder in senso orario per selezionare 234 e premere il tasto Conferma			222
3	2	IMPOSTAZIONI SPECIALI			
3	2	0	Funzione Antilegionella - NON ATTIVO		
3	2	1	NON ATTIVO		
3	2	2	NON ATTIVO		
3	2	3	ΔT collettore per avvio pompa	da 0 a 30°C	8
3	2	4	ΔT collecteur per stop pompa	da 0 a 30°C	2
3	2	5	Temp. minima collettore per avvio pompa	da 10 a 90°C	30
3	2	6	Colpo al collettore	0 = ON - 1 = OFF	OFF
3	2	7	Funzione "Recooling"	0 = ON - 1 = OFF	OFF
3	2	8	ΔT funzione minima	da 0 a 20°C	10
3	2	9	Temperatura antigelo collettore	da -20 a + 5°C	-20
4	PARAMETRI ZONA 1				
4	0	IMPOSTAZIONE TEMPERATURE ZONA 1			
4	0	0	Impostazione Temperatura Giorno Zona 1 Il parametro è visualizzato solo con connessione a dispositivi modulanti - vedi istruzioni Kit (optional)	da 10 a 30 (°C)	19
4	0	1	Impostazione Temperatura Notte Zona 1 Il parametro è visualizzato solo con connessione a dispositivi modulanti - vedi istruzioni Kit (optional)	da 10 a 30 (°C)	16
4	0	2	Impostazione Temperatura Fissa Riscaldamento Da impostare per termoregolazione a temperatura fissa (vedi 421)	da 35 a 85 (°C)	70
4	1	INSERIMENTO CODICE D'ACCESSO ruotare l'encoder in senso orario per selezionare 234 e premere il tasto Conferma			222
4	2	IMPOSTAZIONE ZONA 1			
4	2	0	Impostazione Range Temperature Il parametro è visualizzato solo con connessione a Moduli Gestione Zone - vedi istruzioni Kit		
4	2	1	Selezione Tipologia Termoregolazione in base alle periferiche connesse Per attivare la Termoregolazione premere il tasto SRA. Sul display si illuminerà il simbolo 	0 = Temperatura fissa di mandata 1 = Dispositivi ON/OFF 2 = Solo Sonda Ambiente 3 = Solo Sonda Esterna 4 = Sonda Ambiente + Sonda Esterna	1

menu	υπομεινού	παράμετρος	περιγραφή	τιμές	εργοστάθ. ρυθμίσεις
------	-----------	------------	-----------	-------	---------------------

2	9	ΕΠΑΝΑΦΟΡΑ ΜΕΝΟΥ 2			
2	9	0	Αυτοματη επαναφορα εργοστασιακων ρυθμισεων του μενου 2 Για να κάνετε reset στις παραμέτρους επιλέξτε ΝΑΙ και πιάστε το κουμπί Επιβεβαίωσης	Ναι Όχι	
3	ΛΕΒΗΤΕΣ ΜΕ (ΕΣΩΤΕΡΙΚΟ Ή ΕΞΩΤΕΡΙΚΟ) ΜΠΟΪΛΕΡ ΚΑΙ ΣΥΝΔΕΣΗ ΜΕ ΗΛΙΑΚΟ ΘΕΡΜΟΣΙΦΩΝΑ				
3	0	ΓΕΝΙΚΕΣ ΡΥΘΜΙΣΕΙΣ			
3	0	0	Ορισμός Θερμοκ. Μπόιλερ - ANENERGO		
3	0	1	Ορισμός ΔΤ εξόδου Μπόιλερ - ANENERGO Ενεργό μόνο με Clip-in ηλιακού συνδεδεμένο	0 - 25 (°C)	
3	0	2	ANENERGO		
3	1	ΕΙΣΑΓΩΓΗ ΚΩΔΙΚΟΥ ΠΡΟΣΒΑΣΗΣ στρέψτε τον επιλογή για να εισάγετε 234 και πιάστε το κουμπί Επιβεβαίωσης.			222
3	2	ΕΙΔΙΚΕΣ ΤΟΠΟΘΕΤΗΣΕΙΣ			
3	2	0	Λειτουργία Αντί-λεγιονέλας - ANENERGO		
3	2	1	ANENERGO		
3	2	2	ANENERGO		
3	2	3	Συλλ:ΔΤ αντλία ON	0 - 30 (°C)	8
3	2	4	Συλλ:ΔΤ αντλία OFF	0 - 30 (°C)	2
3	2	5	Ελαχ.Θερμ.Αντλία ON	10 - 90 (°C)	30
3	2	6	Collectorkick	0 = ON - 1 = OFF	OFF
3	2	7	Λειτουργ. Recooling	0 = ON - 1 = OFF	OFF
3	2	8	ANENERGO		
3	2	9	Θερμ. αντιπαγετικής προστασίας συλλεκτών	da 0 a 20°C da -20 a + 5°C	10 -20
4	ΠΑΡΑΜΕΤΡΟΙ ΖΩΝΗΣ 1				
4	0	ΠΡΟΓΡΑΜΜΑΤΙΣΜΟΣ ΘΕΡΜΟΚΡΑΣΙΩΝ ΖΩΝΗΣ 1			
4	0	0	Προγραμματισμός θερμοκρασίας ημέρας ζώνης 1 Η παράμετρος εμφανίζεται μόνο με συνδεδεμένες διατάξεις ρύθμισης - βλ. οδηγίες σεντ (προαιρετικό)	10-30 (°C)	19
4	0	1	Προγραμματισμός θερμοκρασίας νυκτός ζώνης 1 Η παράμετρος εμφανίζεται μόνο με συνδεδεμένες διατάξεις ρύθμισης - βλ. οδηγίες σεντ (προαιρετικό)	10-30 (°C)	16
4	0	2	Προγραμματισμός σταθερής θερμοκρασίας θέρμανσης Προγραμματισμός για θερμορύθμιση με σταθερή θερμοκρασία (βλ. 421)	35-85 (°C)	70
4	1	ΕΙΣΑΓΩΓΗ ΚΩΔΙΚΟΥ ΠΡΟΣΒΑΣΗΣ στρέψτε τον επιλογή για να εισάγετε 234 και πιάστε το κουμπί Επιβεβαίωσης.			222
4	2	ΠΡΟΓΡΑΜΜΑΤΙΣΜΟΣ ΖΩΝΗΣ 1			
4	2	0	Προγραμματισμός πεδίου θερμοκρασιών Ενεργό μόνο με συνδεδεμένη την διαχείριση Ζωνών Θέρμανσης		
4	2	1	Επιλογή τύπου θερμορύθμισης αναλόγως με τα συνδεδεμένα περιφερειακά Για την ενεργοποίηση της θερμορύθμισης πιάστε το κουμπί SRA. Στην οθόνη του χειριστηρίου Αποστάσεως θα φωτιστεί το σύμβολο 	0 = σταθ. θερμ. κατάθλ. 1 = Διατάξεις ON/OFF 2 = Μόνο αισθ. περιβ. 3 = Μόνο εξωτ. αισθητ. 4 = Αισθ. περιβ. + εξωτ.	1

menu	sotto-menu	parametro	descrizione	range	impostazioni di fabbrica
4	2	2	Selezione curva Termoregolazione	da 1_0 a 3_5	1_5
<p>Nel caso di utilizzo della sonda esterna, la caldaia calcola la temperatura di mandata più idonea tenendo conto della temperatura all'esterno e del tipo di impianto. Il tipo di curva va scelta in funzione della temperatura di progetto dell'impianto e dell'entità delle dispersioni presenti nella struttura. Per impianti ad alta temperatura è possibile scegliere tra una delle curve a lato rappresentate.</p>					
4	2	3	Spostamento parallelo della curva di termoregolazione	da - 20 a + 20	0
<p>Per adattare la curva termica alle esigenze dell'impianto è possibile spostare parallelamente la curva così da modificare la temperatura di mandata calcolata e quindi la temperatura ambiente. Accedendo al parametro e ruotando l'encoder si può spostare parallelamente la curva. Il valore di spostamento è leggibile sul display da -20 a +20. Ogni step equivale ad un aumento/diminuzione 1°C della temperatura di mandata rispetto al set-point.</p>					
4	2	4	Impostazione influenza del sensore ambiente per il calcolo della temperatura di set-point - Termoregolazione attivata-	da 0 a 20	20
<p>Se impostato a 0 la temperatura rilevata dal sensore ambiente non influisce sul calcolo del setpoint. Se a 20, la temperatura ambiente rilevata ha la massima influenza sul calcolo del setpoint.</p>					
4	2	5	Impostazione temperatura massima riscaldamento Zona 1	da 35 a 85 (°C)	82
4	2	6	Impostazione temperatura minima riscaldamento Zona 1	da 35 a 85 (°C)	40
4 3 DIAGNOSTICA					
4	3	0	Temperatura ambiente zona 1 <i>Visualizzato solo con dispositivi modulanti collegati (optional)</i>		
4	3	1	Temperatura riscaldamento impostata Zona 1 - <i>Visualizzato solo con dispositivi modulanti collegati (optional)</i>		
4	3	2	Stato richiesta di calore Zona 1	0 = OFF - 1 = ON	
4	3	3	Stato circolatore Zona 1 <i>Visualizzato solo con connessione a Moduli Gestione Zone</i>	0 = OFF - 1 = ON	

menu	υπομενού	παράμετρος	περιγραφή	τιμές	εργοστάσι. ρυθμίσεις
4	2	2	Επιλογή καμπύλης θερμοκρασίας	1_0 έως 3_5	1_5
<p>Σε περίπτωση χρήσης εξωτερικού αισθητήρα, ο λέβητας υπολογίζει την καταλληλότερη θερμοκρασία κατάθλιψης βάσει της εξωτερικής θερμοκρασίας και του τύπου της εγκατάστασης. Ο τύπος της καμπύλης επιλέγεται ανάλογα με τη θερμοκρασία μελέτης της εγκατάστασης και τις απώλειες του συστήματος. Για εγκαταστάσεις υψηλής θερμοκρασίας μπορείτε να επιλέξετε μία από τις καμπύλες παραπλεύρως</p>					
4	2	3	Παράλληλη μετακίνηση καμπύλης θερμορύθμισης	από - 20 έως 20	0
<p>Για την προσαρμογή της θερμικής καμπύλης στις ανάγκες της εγκατάστασης μπορείτε να μετακινήσετε παράλληλα την καμπύλη μεταβάλλοντας την υπολογιζόμενη θερμοκρασία κατάθλιψης και συνεπώς τη θερμοκρασία περιβάλλοντος. Επιλέγοντας την παράμετρο και γυρνώντας το encoder μπορείτε να μετακινήσετε παράλληλα την καμπύλη. Η τιμή της μετακίνησης εμφανίζεται στην οθόνη από -6 έως +6. Κάθε βήμα ισοδυναμεί με αύξηση 1°C της θερμοκρασίας κατάθλιψης ως προς το set-point.</p>					
4	2	4	Ρύθμιση επιρροής του αισθητήρα περιβάλλοντος για τον υπολογισμό της θερμοκρασίας set-point. - Θερμορύθμιση ενεργοποιημένη-	από 0 έως 20	20
<p>Με 0 η θερμοκρασία που μετρά ο αισθητήρας περιβάλλοντος δεν επηρεάζει τον υπολογισμό του set-point. Με 20, η θερμοκρασία περιβάλλοντος έχει τη μέγιστη επίδραση στον υπολογισμό του set-point. Ενεργή με συνδεδεμένες διατάξεις ρύθμισης (προαιρετικά)</p>					
4	2	5	Προγραμματισμός μέγιστης θερμοκρασίας θέρμανσης ζώνης 1	από 35 έως 85 (°C)	82
4	2	6	Προγραμματισμός ελάχιστης θερμοκρασίας θέρμανσης ζώνης 1	από 35 έως 85 (°C)	40
4 3 ΔΙΑΓΝΩΣΤΙΚΟΣ ΕΛΕΓΧΟΣ					
4	3	0	Θερμοκρασία περιβάλλοντος ζώνης 1 Εμφανίζεται μόνο με συνδεδεμένα συστήματα ρύθμισης (προαιρετικά)		
4	3	1	Θερμοκρασία κατάθλιψης ζώνης 1 - Εμφανίζεται μόνο με συνδεδεμένα συστήματα ρύθμισης (προαιρετικά)		
4	3	2	Κατάσταση ζήτησης θέρμανσης ζώνης 1	0 = OFF - 1 = ON	
4	3	3	Κατάσταση κυκλοφορητή ζώνης 1 Ενεργό μόνο με συνδεδεμένη την διαχείριση Ζωνών Θέρμανσης	0 = OFF - 1 = ON	

menu	sotto-menu	parametro	descrizione	range	impostazioni di fabbrica
------	------------	-----------	-------------	-------	--------------------------

μενού	υπομενού	παραμέτρος	περιγραφή	τιμές	εργοστάθ. ρυθμίσεις
-------	----------	------------	-----------	-------	---------------------

5 PARAMETRI ZONA 2					
5 0 IMPOSTAZIONE TEMPERATURE ZONA 2					
5	0	0	Impostazione Temperatura Giorno Zona 2	da 10 a 30 (°C)	19
<i>Il parametro è visualizzato solo con connessione a dispositivi modulanti - vedi istruzioni Kit (optional)</i>					
5	0	1	Impostazione Temperatura Notte Zona 2	da 10 a 30 (°C)	16
<i>Il parametro è visualizzato solo con connessione a dispositivi modulanti - vedi istruzioni Kit (optional)</i>					
5	0	2	Impostazione Temperatura Fissa Riscaldamento	da 35 a 85 (°C)	70
<i>Da impostare per termoregolazione a temperatura fissa (vedi 521)</i>					
5	1	INSERIMENTO CODICE D'ACCESSO			222
ruotare l'encoder in senso orario per selezionare 234 e premere il tasto Conferma					
5 2 IMPOSTAZIONE ZONA 2					
5	2	0	Impostazione Range Temperature		
<i>Il parametro è visualizzato solo con connessione a Moduli Gestione Zone - vedi istruzioni Kit</i>					
5	2	1	Selezione Tipologia Termoregolazione in base alle periferiche connesse	0 = Temperatura fissa di mandata 1 = Dispositivi ON/OFF 2 = Solo Sonda Ambiente 3 = Solo Sonda Esterna 4 = Sonda Ambiente + onda Esterna	0
Per attivare la Termoregolazione premere il tasto SRA. Sul display si illuminerà il simbolo 					
5	2	2	Selezione curva Termoregolazione	da 1_0 a 3_5	1_5
<i>vedi disegno parametro 422</i> Nel caso di utilizzo della sonda esterna, la caldaia calcola la temperatura di mandata più idonea tenendo conto della temperatura all'esterno e del tipo di impianto. Il tipo di curva va scelta in funzione della temperatura di progetto dell'impianto e dell'entità delle dispersioni presenti nella struttura. Per impianti ad alta temperatura è possibile scegliere tra una delle curve a lato rappresentate.					
5	2	3	Spostamento parallelo della curva di termoregolazione	da - 20 a + 20	0
Per adattare la curva termica alle esigenze dell'impianto è possibile spostare parallelamente la curva così da modificare la temperatura di mandata calcolata e quindi la temperatura ambiente. Accedendo al parametro e ruotando l'encoder si può spostare parallelamente la curva. Il valore di spostamento è leggibile sul display da -20 a +20. Ogni step equivale ad un aumento/diminuzione 1°C della temperatura di mandata rispetto al set-point.					
5	2	4	Impostazione influenza del sensore ambiente per il calcolo della temperatura di set-point - Termoregolazione attivata -	da 0 a 20	20
Se impostato a 0 la temperatura rilevata dal sensore ambiente non influisce sul calcolo del setpoint. Se a 20, la temperatura ambiente rilevata ha la massima influenza sul calcolo del setpoint. Attivo con dispositivi modulanti collegati (optional)					

5 ΠΑΡΑΜΕΤΡΟΙ ΖΩΝΗΣ 2					
5 0 ΠΡΟΓΡΑΜΜΑΤΙΣΜΟΣ ΘΕΡΜΟΚΡΑΣΙΩΝ ΖΩΝΗΣ 2					
5	0	0	Προγραμματισμός θερμοκρασίας ημέρας ζώνης 2	από 10 έως 30 (°C)	19
H παράμετρος εμφανίζεται μόνο με συνδεδεμένες διατάξεις ρύθμισης - βλ. οδηγίες σετ (προαιρετικό)					
5	0	1	Προγραμματισμός θερμοκρασίας νυκτός ζώνης 2	από 10 έως 30 (°C)	16
H παράμετρος εμφανίζεται μόνο με συνδεδεμένες διατάξεις ρύθμισης - βλ. οδηγίες σετ (προαιρετικό)					
5	0	2	Προγραμματισμός σταθερής θερμοκρασίας θέρμανσης (ΚΑΤΑΘΛΙΨΗ)	από 35 έως 85 (°C)	70
Προγραμματισμός για θερμορύθμιση με σταθερή θερμοκρασία (βλ. 521)					
5	1	ΕΙΣΑΓΩΓΗ ΚΩΔΙΚΟΥ ΠΡΟΣΒΑΣΗΣ			222
στρέψτε τον επιλογέα για να εισάγετε 234 και πιάστε το κουμπί Επιβεβαίωσης.					
5 2 ΠΡΟΓΡΑΜΜΑΤΙΣΜΟΣ ΖΩΝΗΣ 2					
5	2	0	Προγραμματισμός πεδίου θερμοκρασιών		
Ενεργό μόνο με συνδεδεμένη την διαχείριση Ζωνών Θέρμανσης					
5	2	1	Επιλογή τύπου θερμορύθμισης αναλόγως με τα συνδεδεμένα περιφερειακά	0 = σταθ. θερμ. κατάθλ. 1 = Διατάξεις ON/OFF 2 = Μόνο αισθ. περιβ. 3 = Μόνο εξωτ. αισθητ. 4 = Αισθ. περιβ. + εξωτ.	0
Για την ενεργοποίηση της θερμορύθμισης πιάστε το κουμπί SRA. Στην οθόνη του χειριστήριο αποστάσεως θα φωτιστεί το σύμβολο 					
5	2	2	Επιλογή καμπύλης θερμοκρασίας	1_0 έως 3_5	1_5
Σε περίπτωση χρήσης εξωτερικού αισθητήρα, ο λέβητας υπολογίζει την καταλληλότερη θερμοκρασία κατάθλιψης βάσει της εξωτερικής θερμοκρασίας και του τύπου της εγκατάστασης. Ο τύπος της καμπύλης επιλέγεται ανάλογα με τη θερμοκρασία μελέτης της εγκατάστασης και τις απώλειες του συστήματος. Για εγκαταστάσεις υψηλής θερμοκρασίας μπορείτε να επιλέξετε μία από τις καμπύλες παραπλευρώς					
5	2	3	Παράλληλη μετακίνηση καμπύλης θερμορύθμισης	από - 20 έως 20	0
Για την προσαρμογή της θερμικής καμπύλης στις ανάγκες της εγκατάστασης μπορείτε να μετακινήσετε παράλληλα την καμπύλη μεταβάλλοντας την υπολογιζόμενη θερμοκρασία κατάθλιψης και συνεπώς τη θερμοκρασία περιβάλλοντος. Επιλέγοντας την παράμετρο και γυρνώντας το encoder μπορείτε να μετακινήσετε παράλληλα την καμπύλη. Η τιμή της μετακίνησης εμφανίζεται στην οθόνη από -6 έως +6. Κάθε βήμα ισοδυναμεί με αύξηση 1°C της θερμοκρασίας κατάθλιψης ως προς το set-point.					
5	2	4	Ρύθμιση επιρροής του αισθητήρα περιβάλλοντος για τον υπολογισμό της θερμοκρασίας set-point. - Θερμορύθμιση ενεργοποιημένη-	από 0 έως 20	20
An ρυθμίστηκε = 0 η θερμοκρασία χώρου δεν επηρεάζει τον υπολογισμό του σημείου ρύθμισης An ρυθμίστηκε =20, η θερμοκρασία χώρου έχει την μέγιστη επιρροή στον υπολογισμό του σημείου ρύθμισης - ενεργό μόνο όταν είναι σύνδεση η διάταξη BUS					

menu	sotto-menu	parametro	descrizione note	range	impostazioni di fabbrica
5	2	5	Impostazione temperatura massima riscaldamento Zona 2	da 35 a 85 (°C)	82
5	2	6	Impostazione temperatura minima riscaldamento Zona 2	da 35 a 85 (°C)	40
5 3 DIAGNOSTICA					
5	3	0	Temperatura ambiente zona 2 - Visualizzato solo con dispositivi modulanti BUS		
5	3	1	Temperatura di mandata Zona 2 - Visualizzato solo con connessione a Moduli Gestione Zone		
5	3	2	Temperatura di ritorno Zona 2 - Visualizzato solo con connessione a Moduli Gestione Zone		
5	3	3	Temperatura riscaldamento impostata Zona 2 - Visualizzato solo con dispositivi modulanti BUS		
5	3	4	Stato richiesta di calore Zona 2	0 = OFF - 1 = ON	
5	3	5	Stato circolatore Zona 2 Attivo solo con connessione a Moduli Gestione Zone	0 = OFF - 1 = ON	
6 PARAMETRI ZONA 3					
6 0 IMPOSTAZIONE TEMPERATURE ZONA 3					
6	0	0	Impostazione Temperatura Giorno Zona 2 <i>Il parametro è visualizzato solo con connessione a dispositivi modulanti - vedi istruzioni Kit (optional)</i>	da 10 a 30 (°C)	19
6	0	1	Impostazione Temperatura Notte Zona 2	da 10 a 30 (°C)	16
6	0	2	Impostazione Temperatura Fissa Riscaldamento <i>Da impostare per termoregolazione a temperatura fissa (vedi 521)</i>	da 35 a 85 (°C)	70
6	1	INSERIMENTO CODICE D'ACCESSO			222
ruotare l'encoder in senso orario per selezionare 234 e premere il tasto Conferma					
6 2 IMPOSTAZIONE ZONA 2					
6	2	0	Impostazione Range Temperature <i>Il parametro è visualizzato solo con connessione a Moduli Gestione Zone - vedi istruzioni Kit</i>		
6	2	1	Selezione Tipologia Termoregolazione in base alle periferiche connesse 0 = Temperatura fissa di mandata 1 = Dispositivi ON/OFF 2 = Solo Sonda Ambiente 3 = Solo Sonda Esterna 4 = Sonda Ambiente + Sonda Esterna Per attivare la Termoregolazione premere il tasto SRA. Sul display si illuminerà il simbolo 	0	0
6	2	2	Selezione curva Termoregolazione <i>vedi disegno parametro 422</i> Nel caso di utilizzo della sonda esterna, la caldaia calcola la temperatura di mandata più idonea tenendo conto della temperatura all'esterno e del tipo di impianto. Il tipo di curva va scelta in funzione della temperatura di progetto dell'impianto e dell'entità delle dispersioni presenti nella struttura. Per impianti ad alta temperatura è possibile scegliere tra una delle curve a lato rappresentate.	da 1_0 a 3_5	1_5

μενού	υπομενού	παράμετρος	περιγραφή	τιμές	εργοστάσι. ρυθμίσεις
5	2	5	Προγραμματισμός μέγιστης θερμοκρασίας θέρμανσης ζώνης 2	από 35 έως 85 (°C)	82
5	2	6	Προγραμματισμός ελάχιστης θερμοκρασίας θέρμανσης ζώνης 2	από 35 έως 85 (°C)	40
5 3 ΔΙΑΓΝΩΣΤΙΚΟΣ ΕΛΕΓΧΟΣ					
5	3	0	Θερμοκ. Χώρου ζώνης 2 - ενεργό μόνο όταν η διάταξη BUS είναι συνδεδεμένη		
5	3	1	Θερμ. Προσαγωγής ζώνης 2 - Ενεργό μόνο με συνδεδεμένη την διαχείριση Ζωνών Θέρμανσης		
5	3	2	Θερμ. Επιστροφής ζώνης 2 - Ενεργό μόνο με συνδεδεμένη την διαχείριση Ζωνών Θέρμανσης		
5	3	3	Ορισμός Θερμ. - ενεργό μόνο όταν η διάταξη BUS είναι συνδεδεμένη		
5	3	4	Κατάσταση ζήτησης Θερμότητας ζώνης 2	0 = OFF - 1 = ON	
5	3	5	Κατάσταση αντλίας ζώνης 2 Ενεργό μόνο με συνδεδεμένη την διαχείριση Ζωνών Θέρμανσης	0 = OFF - 1 = ON	
6 ΠΑΡΑΜΕΤΡΟΙ ΖΩΝΗΣ 3					
6 0 ΠΡΟΓΡΑΜΜΑΤΙΣΜΟΣ ΘΕΡΜΟΚΡΑΣΙΩΝ ΖΩΝΗΣ 3					
6	0	0	Προγραμματισμός θερμοκρασίας ημέρας ζώνης 3 Η παράμετρος εμφανίζεται μόνο με συνδεδεμένες διατάξεις ρύθμισης - βλ. οδηγίες σετ (προαιρετικό)	από 16 έως 30 (°C)	19
6	0	1	Προγραμματισμός θερμοκρασίας νυκτός ζώνης 3 Η παράμετρος εμφανίζεται μόνο με συνδεδεμένες διατάξεις ρύθμισης - βλ. οδηγίες σετ (προαιρετικό)	από 16 έως 30 (°C)	16
6	0	2	Προγραμματισμός σταθερής θερμοκρασίας θέρμανσης (ΚΑΤΑΘΛΙΨΗ) Προγραμματισμός για θερμορύθμιση με σταθερή θερμοκρασία (βλ. 621)	από 35 έως 85 (°C)	70
ΕΙΣΑΓΩΓΗ ΚΩΔΙΚΟΥ ΠΡΟΣΒΑΣΗΣ					222
6	1	στρέψτε τον επιλογέα για να εισάγετε 234 και πιέστε το κουμπί Επιβεβαίωσης.			
6 2 ΠΡΟΓΡΑΜΜΑΤΙΣΜΟΣ ΖΩΝΗΣ 3					
6	2	0	Προγραμματισμός πεδίου θερμοκρασιών Ενεργό μόνο με συνδεδεμένη την διαχείριση Ζωνών Θέρμανσης		
6	2	1	Επιλογή τύπου θερμορύθμισης αναλόγως με τα συνδεδεμένα περιφερειακά 0 = σταθ. θερμ. κατάθλ. 1 = Διατάξεις ON/OFF 2 = Μόνο αισθ. περιβ. 3 = Μόνο εξωτ. αισθητ. 4 = Αισθ. περιβ. + εξωτ. Για την ενεργοποίηση της Θερμορύθμισης πιέστε το κουμπί SRA. Στην οθόνη του Χειριστήριο αποστάσεως θα φωτιστεί το σύμβολο 	0	0
6	2	2	Επιλογή καμπύλης θερμοκρασίας Σε περίπτωση χρήσης εξωτερικού αισθητήρα, ο λέβητας υπολογίζει την καταλληλότερη θερμοκρασία κατάθλιψης βάσει της εξωτερικής θερμοκρασίας και του τύπου της εγκατάστασης. Ο τύπος της καμπύλης επιλέγεται ανάλογα με τη θερμοκρασία μελέτης της εγκατάστασης και τις απώλειες του συστήματος. Για εγκαταστάσεις υψηλής θερμοκρασίας μπορείτε να επιλέξετε μία από τις καμπύλες παραπλεύρως	1_0 έως 3_5	1_5

menu	sotto-menu	parametro	descrizione	range	impostazioni di fabbrica
------	------------	-----------	-------------	-------	--------------------------

μενού	υπομενού	παράμετρος	περιγραφή	τιμές	εργοστάσιο ρυθμίσεις
-------	----------	------------	-----------	-------	----------------------

6	2	3	Spostamento parallelo della curva di termoregolazione	da - 20 a + 20	0
<p>Per adattare la curva termica alle esigenze dell'impianto è possibile spostare parallelamente la curva così da modificare la temperatura di mandata calcolata e quindi la temperatura ambiente.</p> <p>Accedendo al parametro e ruotando l'encoder si può spostare parallelamente la curva. Il valore di spostamento è leggibile sul display da -20 a +20. Ogni step equivale ad un aumento/diminuzione 1°C della temperatura di mandata rispetto al set-point.</p>					
6	2	4	Impostazione influenza del sensore ambiente per il calcolo della temperatura di set-point - Termoregolazione attivata -	da 0 a 20	20
<p>Se impostato a 0 la temperatura rilevata dal sensore ambiente non influisce sul calcolo del setpoint. Se a 20, la temperatura ambiente rilevata ha la massima influenza sul calcolo del setpoint. <i>Attivo con dispositivi modulanti collegati (optional)</i></p>					
6	2	5	Impostazione temperatura massima riscaldamento Zona 2	da 35 a 85 (°C)	82
6	2	6	Impostazione temperatura minima riscaldamento Zona 2	da 35 a 85 (°C)	40
6 3 DIAGNOSTICA					
6	3	0	Temperatura ambiente zona 2	- Visualizzato solo con dispositivi modulanti BUS	
6	3	1	Temperatura di mandata Zona 2	- Visualizzato solo con connessione a Moduli Gestione Zone	
6	3	2	Temperatura di ritorno Zona 2	- Visualizzato solo con connessione a Moduli Gestione Zone	
6	3	3	Temperatura riscaldamento impostata Zona 2	- Visualizzato solo con dispositivi modulanti BUS	
6	3	4	Stato richiesta di calore Zona 2	0 = OFF - 1 = ON	
6	3	5	Stato circolatore Zona 2	0 = OFF - 1 = ON	
Attivo solo con connessione a Moduli Gestione Zone					
7 TEST & UTILITIES					
7	0	0	Funzione Test - Spazzacamino ruotare l'encoder per selezionare la modalità di funzionamento	0 = Abilitata 1 = Disabilitata	0
<p>Attivabile anche premendo per 5 secondi il tasto RESET. La funzione si disabilita dopo 10 minuti o premendo il Tasto RESET.</p>					
7	0	1	Ciclo Disareazione	Premere il tasto MENU/OK	
8 PARAMETRI PER ASSISTENZA TECNICA					
8	1		Inserimento Codice d'accesso	222	
<p>ruotare l'encoder in senso orario per selezionare 234 e premere il tasto Conferma</p>					
8 2 CALDAIA					
8	2	0	Livello modulazione bruciatore	da 0 a 165 (mA)	
Corrente al modulatore valvola gas					
8	2	1	Stato ventilatore	0 = ON - 1 = OFF	
8	2	2	Velocità ventilatore (x100) rpm		
8	2	3	Velocità circolatore	0 = OFF 1 = Bassa velocità 2 = Alta velocità	
8	2	4	Posizione valvola deviatrice	0 = Sanitario 1 = Riscaldamento	

6	2	3	Παράλληλη μετακίνηση καμπύλης θερμορύθμισης	από - 20 έως 20	0
<p>Για την προσαρμογή της θερμικής καμπύλης στις ανάγκες της εγκατάστασης μπορείτε να μετακινήσετε παράλληλα την καμπύλη μεταβάλλοντας την υπολογιζόμενη θερμοκρασία κατάθλιψης και συνεπώς τη θερμοκρασία περιβάλλοντος. Επιλέγοντας την παράμετρο και γυρνώντας το encoder μπορείτε να μετακινήσετε παράλληλα την καμπύλη. Η τιμή της μετακίνησης εμφανίζεται στην οθόνη από -6 έως +6. Κάθε βήμα ισοδυναμεί με αύξηση 1°C της θερμοκρασίας κατάθλιψης ως προς το set-point.</p>					
6	2	4	Ρύθμιση επιρροής του αισθητήρα περιβάλλοντος για τον υπολογισμό της θερμοκρασίας set-point. - Θερμορύθμιση ενεργοποιημένη-	από 0 έως 20	20
<p>Αν ρυθμίστηκε = 0 η θερμοκρασία χώρου δεν επηρεάζει τον υπολογισμό του σημείου ρύθμισης Αν ρυθμίστηκε =20, η θερμοκρασία χώρου έχει την μέγιστη επιρροή στον υπολογισμό του σημείου ρύθμισης - ενεργό μόνο όταν είναι σύνδεση η διάταξη BUS</p>					
6	2	5	Προγραμματισμός μέγιστης θερμοκρασίας θέρμανσης ζώνης 3	από 35 έως 85 (°C)	82
6	2	6	Προγραμματισμός ελάχιστης θερμοκρασίας θέρμανσης ζώνης 3	από 35 έως 85 (°C)	40
6 3 ΔΙΑΓΝΩΣΤΙΚΟΣ ΕΛΕΓΧΟΣ					
6	3	0	Θερμοκ. Χώρου ζώνης 3	ενεργό μόνο όταν η διάταξη BUS είναι συνδεδεμένη	
6	3	1	Θερμ. Προσαγωγής ζώνης 3	Ενεργό μόνο με συνδεδεμένη την διαχείριση Ζωνών Θέρμανσης	
6	3	2	Θερμ. Επιστροφής ζώνης 3	Ενεργό μόνο με συνδεδεμένη την διαχείριση Ζωνών Θέρμανσης	
6	3	3	Ορισμός Θερμ.	ενεργό μόνο όταν η διάταξη BUS είναι συνδεδεμένη	
6	3	4	Κατάσταση ζήτησης Θερμότητας ζώνης 3	0 = OFF - 1 = ON	
6	3	5	Κατάσταση αντλίας ζώνης 3	0 = OFF - 1 = ON	
Ενεργό μόνο με συνδεδεμένη την διαχείριση Ζωνών Θέρμανσης					
7 ΕΛΕΓΧΟΙ & ΒΟΗΘΗΜΑΤΑ					
7	0	0	Λειτουργία Τεστ Καθαρισμού καμινάδας Γυρίστε το encoder για να επιλέξετε την επιθυμητή λειτουργία	0 = Απενεργοποιημένη 1 = Ενεργοποιημένη	0
<p>Ενεργοποιείτε ακόμη, με το πάτημα του πλήκτρου Reset του λέβητα. Η λειτουργία απενεργοποιείται μετά από 10 λεπτά η πιέζοντας το πλήκτρο Reset - βλέπε σημείωση σελίδας 18</p>					
7	0	1	Κύκλος εξαέρωσης	Πιέστε MENU/OK	
8 ΠΑΡΑΜΕΤΡΟΙ ΣΕΡΒΙΣ					
8	1		ΕΙΣΑΓΩΓΗ ΚΩΔΙΚΟΥ ΠΡΟΣΒΑΣΗΣ	222	
<p>στρέψτε τον επιλογέα για να εισάγετε 234 και πιέστε το κουμπί Επιβεβαίωσης.</p>					
8 2 ΛΕΒΗΤΑΣ					
8	2	0	Επίπεδο ρύθμισης καυστήρα	0-165 mA	
Μετρήστε το mA στο ρυθμιστή της βαλβίδας αερίου					
8	2	1	Κατάσταση ανεμιστήρα	0 = OFF - 1 = ON	
8	2	2	Ταχύτητα ανεμιστήρα (x100 σ.α.λ.)		
8	2	3	Ταχύτητα κυκλοφορητή	0 = OFF 1 = χαμηλή 2 = υψηλή	
8	2	4	Θέση βαλβίδας εκτροπής	0 = Ζεστό νερό 1 = Θέρμανση	

menu	sotto-menu	parametro	descrizione note	range	impostazioni di fabbrica
8	2	5	Portata sanitario (l/min)		
8	2	6	Stato pressostato fumi	0 = Aperto 1 = Chiuso	
8 3 TEMPERATURE CALDAIA					
8	3	0	Temperatura impostata riscaldamento (°C)		
8	3	1	Temperatura mandata riscaldamento (°C)		
8	3	2	Temperatura ritorno riscaldamento (°C)		
8	3	3	Temperatura acqua calda uso sanitario (°C)		
8 4 SOLARE E BOLLITORE					
8	4	0	Temperatura misurata accumulo		Attivi solo con kit solare collegato
8	4	1	Temperatura collettore solare		
8	4	2	Temperatura ingresso sanitario solare		
8	4	3	Temperatura sonda bollitore bassa solare		
8	4	4	Temperatura impostata per bollitore stratificato		
8	4	5	Tempo totale di funzionamento del circolatore per solare		
8	4	6	Tempo totale rilevato di sovratemperatura del collettore solare		
8 5 SERVICE - ASSISTENZA TECNICA					
8	5	0	Impostazione tempo mancante alla prossima manutenzione Impostati il parametri la caldaia provvederà a segnalare all'utente la scadenza della prossima manutenzione	da 0 a 60 (mesi)	24
8	5	1	Abilitazione avviso di manutenzione	0 = OFF 1 = ON	OFF
8	5	2	Cancellazione dell'avviso di manutenzione Effettuata la manutenzione il parametro permette la cancellazione dell'avviso.	Reset? OK= Cancellare ESC = No	
8	5	3	NON ATTIVO		
8	5	4	Versione Hardware scheda elettronica		
8	5	5	Versione Hardware scheda elettronica		
8	5	6	Versione Software schedino per periferiche BUS attivo solo con dispositivi modulanti collegati		
8 6 STATISTICHE					
8	6	0	Numero ore funzionamento bruciatore in riscaldamento (XXh)		
8	6	1	Numero ore funzionamento bruciatore in sanitario (XXh)		
8	6	2	Numero distacchi di fiamma		
8	6	3	Numero cicli di accensione		
8	6	4	NON ATTIVO		
8	6	5	Durata media delle richieste di calore		
8 7 NON ATTIVO					
8 8 ELENCO ERRORI					
8	8	0	Ultimi 10 errori Il parametro consente di visualizzare gli ultimi 10 errori segnalati dalla caldaia. Accedendo al parametro vengono visualizzati in sequenza gli errori verificatisi dal numero 1 al numero 10. Per ogni singolo errore viene visualizzato: 1 - Posizione Errore 1 - Tipo 108 - Numero errore 24.3.8 - Data errore premendo Dettaglio viene visualizzata la descrizione dell'errore.	da E00 a E99	
8	8	1	Reset lista errori Selezionare SI e premere Conferma	Si No	

μενού	υπομενού	παράμετρος	περιγραφή	τιμές	εργοστάσιο ρυθμίσεις
8	2	5	Παροχή ζεστού νερού (l/min)		
8	2	6	Κατάσταση πιεζοστάτη καυσαερίων	0 = Ανοικτός 1 = κλειστός	
8 3 ΘΕΡΜΟΚΡΑΣΙΕΣ ΛΕΒΗΤΑ					
8	3	0	Προγραμματισμένη θερμοκρασία θέρμανσης (°C)		
8	3	1	Θερμοκρασία κατάθλιψης θέρμανσης (°C)		
8	3	2	Θερμοκρασία επιστροφής θέρμανσης (°C)		
8	3	3	Θερμοκρασία ζεστού νερού (°C)		
8 4 ΗΛΙΑΚΟΣ ΚΑΙ ΜΠΟΪΛΕΡ					
8	4	0	Θερμ. αποθήκευσης μπόιλερ - ANENERGO		Ενεργό μόνο με σετ ηλιακού συνδεδεμένο
8	4	1	Θερμ. Συλλεκτών		
8	4	2	Θερμ. εισόδου ΖΝΧ		
8	4	3	Αισθητήρας μπόιλερ χαμ.		
8	4	5	Χρόνος λειτ. Αντλίας Ηλιακού (Ωρα/10)		
8	4	6	Χρόνος υπερθερμ.συλλεκτών (Ωρα/10)		
8 5 ΣΕΡΒΙΣ					
8	5	0	Προγραμματισμός υπολειπόμενου χρόνου έως το επόμενο σέρβις Με τις παραμέτρους προγραμματισμένες ο λέβητας επισημαίνει στον χρήστη τον χρόνο έως το επόμενο σέρβις	0-60 (μήνες)	24
8	5	1	Ενεργοποίηση ειδοποίησης σέρβις	0 = OFF 1 = ON	OFF
8	5	2	Διαγραφή ειδοποίησης σέρβις Μετά το σέρβις επιτρέπει τη διαγραφή της προειδοποιητικής ένδειξης	Reset? OK=Διαγραφή Esc= Όχι	
8	5	4	Έκδοση Hardware ηλεκτρονικής πλακέτας		
8	5	5	Έκδοση λογισμικού ηλεκτρονικής πλακέτας		
8	5	6	Έκδοση λογισμικού πλακέτας περιφερειακών Ενεργό μόνο με σετ ηλιακού συνδεδεμένο		
8 6 ΣΤΑΤΙΣΤΙΚΑ					
8	6	0	Αριθμός ωρών λειτουργίας καυστήρα σε θέρμανση (Ωρα/10)		
8	6	1	Αριθμός ωρών λειτουργίας καυστήρα για παραγωγή ζεστού νερού (Ωρα/10)		
8	6	2	Αριθμός αποκολλήσεων φλόγας (Ωρα/10)		
8	6	3	Αριθμός κύκλων ανάφλεξης (Ωρα/10)		
8	6	4	Αριθμός κύκλων πλήρωσης		
8	6	5	Μέση διάρκεια ζήτησης θερμότητας (λεπτά)		
8 7 ANENERGO					
8 8 ΚΑΤΑΛΟΓΟΣ ΣΦΑΛΜΑΤΩΝ					
8	8	0	Τελευταία 10 σφάλματα Η παράμετρος επιτρέπει την εμφάνιση των τελευταίων 10 σφαλμάτων που επεσήμανε ο λέβητας με ημέρα, μήνα, έτος. Επιλέγοντας την παράμετρο εμφανίζονται διαδοχικά τα σφάλματα από το E00 έως το E99. Για κάθε ατομικό σφάλμα απεικονίζεται: 1 - Θέση Σφάλματος 1 - Τύπος 108 - Αριθμός σφάλματος 24.3.8 - Ημερομηνία σφάλματος πιέζοντας λεπτομέρεια απεικονίζεται η περιγραφή του σφάλματος.	E00-E99	
8	8	1	Reset καταλόγου σφαλμάτων Επιλέξτε NAI για να κάνετε reset στη λίστα σφαλμάτων.	Ναι Όχι	

menu	sotto-menu	parametro	descrizione	range	impostazioni di fabbrica
------	------------	-----------	-------------	-------	--------------------------

8	9	DATI CENTRO ASSISTENZA			
8	9	0	Inserimento Nominativo del Centro Assistenza		
			Sul display appare "Nome Assistenza", premere il tasto Conferma ed iniziare l'inserimento delle lettere ruotando la manopola. Ad ogni singola lettera inserita premere il tasto Conferma e proseguire nell'inserimento della lettera seguente. Al termine premere il tasto Esci.		
8	9	1	Inserimento Numero di telefono del Centro Assistenza		
			Sul display appare "Telefono Assistenza" ed iniziare l'inserimento dei numeri ruotando la manopola. Ad ogni singolo numero inserito premere il tasto Conferma e proseguire nell'inserimento del numero seguente. Al termine premere il tasto Esci		
Menu CONTROLLO REMOTO - vedi manuale Controllo remoto					
Menu INFO - vedi manuale Controllo remoto					

μενού	υπομενού	παράμετρος	περιγραφή	τιμές	εργοστάσιο ρυθμίσεις
-------	----------	------------	-----------	-------	----------------------

8	9	ΣΤΟΙΧΕΙΑ ΣΕΡΒΙΣ			
8	9	0	Εισαγωγή της επωνυμίας του Κέντρου Τεχνικής Υποστήριξης		
			Στην οθόνη εμφανίζεται "Επωνυμία Τεχνικής Υποστήριξης", πιάστε το κουμπί Επιβεβαίωση και αρχίστε την εισαγωγή των γραμμάτων στρέφοντας τον επιλογέα. Σε κάθε γράμμα ξεχωριστά πιάστε το κουμπί Επιβεβαίωση και συνεχίστε στην εισαγωγή του επόμενου γράμματος. Στο τέλος πιάστε το κουμπί Έξοδος.		
8	9	1	Εισαγωγή του τηλεφωνικού Αριθμού του Κέντρου Τεχνικής Υποστήριξης		
			Στην οθόνη εμφανίζεται "Τηλέφωνο Τεχνικής Υποστήριξης" και αρχίστε την εισαγωγή των αριθμών στρέφοντας τον επιλογέα. Σε κάθε εισαγμένο αριθμό ξεχωριστά πιάστε το κουμπί Επιβεβαίωση και συνεχίστε με την εισαγωγή του επόμενου αριθμού. Στο τέλος πιάστε το κουμπί Έξοδος		
μενού Αποστάσεως Χειριστηρίου <i>Βλέπε εγχειρίδιο του Εξ Αποστάσεως Χειριστηρίου</i>					
μενού INFO <i>Βλέπε εγχειρίδιο του Εξ Αποστάσεως Χειριστηρίου</i>					

Funzione SRA

Funzione che permette alla caldaia di adattare autonomamente il proprio regime di funzionamento (temperatura degli elementi scaldanti) alle condizioni esterne per raggiungere e mantenere le condizioni di temperatura ambiente richieste.

A seconda delle periferiche connesse e del numero delle zone gestite, la caldaia regola autonomamente la temperatura di mandata.

Provvedere quindi al settaggio dei vari parametri interessati (vedi menu regolazioni).

Per attivare la funzione premere il tasto SRA del Controllo Remoto.

Per maggiori informazioni consultare il Manuale di Termoregolazione di CHAFFOTEAUX.

Esempio:

IMPIANTO SINGOLA ZONA (ALTA TEMPERATURA) CON CONTROLLO REMOTO + SONDA ESTERNA.

In questo caso è necessario impostare i seguenti parametri:

- 4 2 1 - Attivazione Termoregolazione tramite sensori
 - selezionare 4 = sonda esterna + sonda ambiente
- 4 2 2 - Selezione curva termoregolazione
 - selezionare la curva interessata in base al tipo di impianto, di installazione, di isolamento termico dell'edificio etc..
- 4 2 3 - Spostamento parallelo curva se necessario, che permette di spostare parallelamente la curva aumentando o diminuendo la temperatura di set-point
- 4 2 4 - Influenza del sensore ambiente
 - permette di regolare l'influenza del sensore ambiente sul calcolo della temperatura di set-point mandata (20 = massima 0 = minima)

Λειτουργία SRA

Λειτουργία που επιτρέπει στον λέβητα να προσαρμόζει αυτόνομα τη λειτουργία του (θερμοκρασία θερμαντικών στοιχείων) αναλόγως με τις εξωτερικές συνθήκες για την επίτευξη και τη διατήρηση των επιλεγμένων συνθηκών θερμοκρασίας.

Αναλόγως με τα συνδεδεμένα περιφερειακά και τον αριθμό των ζωνών ελέγχου ο λέβητας ρυθμίζει αυτόματα τη θερμοκρασία κατάθλιψης.

Ρυθμίστε τις διάφορες αναγκαίες παραμέτρους (βλ. Μενού ρυθμίσεις).

Για να ενεργοποιήσετε τη λειτουργία πιάστε το πλήκτρο SRA.

Για περισσότερες πληροφορίες συμβουλευθείτε το εγχειρίδιο «Θερμορύθμιση» της CHAFFOTEAUX.

ΠΑΡΑΔΕΙΓΜΑ:

ΕΓΚΑΤΑΣΤΑΣΗ ΜΙΑΣ ΖΩΝΗΣ (ΥΨΗΛΗΣ ΘΕΡΜΟΚΡΑΣΙΑΣ) ΜΕ ΕΞΩΤΕΡΙΚΟ ΧΕΙΡΙΣΤΗΡΙΟ + ΕΞΩΤΕΡΙΚΟ ΑΙΣΘΗΤΗΡΑ

Στην περίπτωση αυτή απαιτείται η ρύθμιση των ακόλουθων παραμέτρων:

- 421 - Ενεργοποίηση θερμορύθμισης μέσω αισθητήρων
 - επιλέξτε 4 = εξωτερικός αισθητήρας + αισθητήρας περιβάλλοντος
- 422 - Επιλογή καμπύλης θερμορύθμισης
 - επιλέξτε την επιθυμητή καμπύλη αναλόγως με τον τύπο του συστήματος, της εγκατάστασης, της θερμομόνωσης του κτηρίου κλπ.
- 423 - Παράλληλη μετακίνηση της καμπύλης (εάν είναι αναγκαία). Επιτρέπει την παράλληλη μετακίνηση της καμπύλης αυξάνοντας ή μειώνοντας την επιλεγμένη θερμοκρασία
- 424 - Επίδραση αισθητήρα περιβάλλοντος
 - Επιτρέπει τη ρύθμιση της επίδρασης του αισθητήρα περιβάλλοντος στον υπολογισμό της θερμοκρασίας κατάθλιψης (20 = μέγιστη, 0 = ελάχιστη).

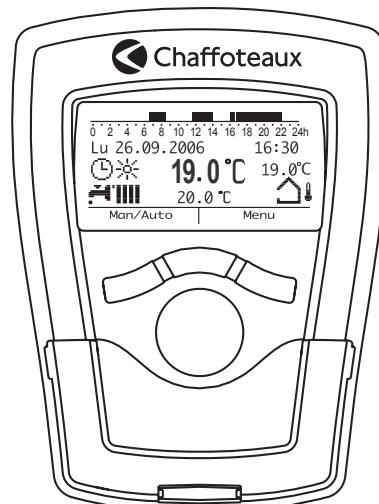

Sistemi di protezione caldaia

La caldaia è protetta dai malfunzionamenti tramite controlli interni da parte della scheda a microprocessore che opera, se necessario, un blocco di sicurezza.

In caso di blocco dell'apparecchio viene visualizzato sul display un codice che si riferisce al tipo di arresto ed alla causa che lo ha generato. Se ne possono verificare due tipologie:

Arresto di sicurezza

Questo tipo di errore, è di tipo "volatile"; ciò significa che viene automaticamente rimosso al cessare della causa che lo aveva provocato, sul display del Controllo Remoto compare il codice d'errore. Infatti non appena la causa dell'arresto scompare, la caldaia riparte e riprende il suo normale funzionamento.

In caso contrario spegnere la caldaia, portare l'interruttore elettrico esterno in posizione OFF, chiudere il rubinetto del gas e contattare un tecnico qualificato.

In caso di errore **111 - Arresto per insufficiente pressione acqua** nel circuito riscaldamento la caldaia segnala un arresto di sicurezza.

Sul controllo remoto appare il codice 111.

E' possibile ripristinare il sistema reintegrando l'acqua premendo il tasto di riempimento.

La caldaia provvederà automaticamente al reintegro, riportando il valore della pressione al livello normale. Se un tentativo di reintegro non dovesse risultare sufficiente è possibile premere nuovamente il pulsante di reintegro fino ad un massimo di 5 volte in 50 minuti dopo di che la caldaia segnala un arresto di sicurezza.

In questo caso, o se la richiesta di reintegro dovesse essere frequente, spegnere la caldaia, portare l'interruttore elettrico esterno in posizione OFF, chiudere il rubinetto del gas e contattare un tecnico qualificato per verificare la presenza di eventuali perdite di acqua.

Errore	
Errore numero	111
Premi Puls Riempimento	
Esci	Riempimento

Σφάλμα	
Σφάλμα Νο	111
Πιέστε πλήκτρο πλήρωσης	
Πίσω	Πλήρωση

Arresto di blocco

Questo tipo di errore è "non volatile" ciò significa che non viene automaticamente rimosso.

Sul display del Controllo Remoto compare il codice dell'errore. Per ripristinare il normale funzionamento della caldaia premere il tasto Reset. Sul pannello comandi della caldaia si illumina il led rosso .

Errore	
Errore numero	501
Mancanza Fiamma	
Reset	

Σφάλμα	
Σφάλμα Νο	501
Πιέστε πλήκτρο πλήρωσης	
Πίσω	Επαναφορά

Importante

Se il blocco si ripete con frequenza, si consiglia l'intervento del Centro di Assistenza Tecnica autorizzato.

Per motivi di sicurezza, la caldaia consentirà comunque un numero massimo di 5 riarmi (pressioni del tasto RESET) in 15 minuti per sovratemperatura o mancanza fiamma. Al sesto tentativo, entro i 15 minuti, la caldaia va in arresto di sicurezza. In questo caso è possibile sbloccarla solo togliendo l'alimentazione elettrica. Nel caso il blocco sia sporadico o isolato non costituisce un problema.

La prima cifra del codice di errore (Es: 1 01) indica in quale gruppo funzionale della caldaia si è determinato l'errore:

- 1 - Circuito Primario
- 2 - Circuito Sanitario (Caldaia / Kit solare - optional)
- 3 - Parte Elettronica interna
- 4 - Parte Elettronica esterna
- 5 - Accensione e Rilevazione
- 6 - Ingresso aria-uscita fumi

Avviso di malfunzionamento

Questo avviso viene indicato sul display nel seguente formato:

5P1 = PRIMO TENTATIVO DI ACCENSIONE

FALLITO

la prima cifra che indica il gruppo funzionale è seguita da una P (avviso) e dal codice relativo al particolare avviso.

Avviso	
Avviso numero	5P1
Primo tentativo accensione fallito	
Esci	

Συστήματα προστασίας λέβητα

Ο λέβητας προστατεύεται από δυσλειτουργίες με διαγνωστικούς ελέγχους από την ηλεκτρονική πλακέτα με μικροεπεξεργαστή, η οποία επεμβαίνει σε περίπτωση που είναι αναγκαία η εμπλοκή ασφαλείας.

Σε περίπτωση εμπλοκής της συσκευής στην οθόνη εμφανίζεται ένας κωδικός που αναφέρεται στον τύπο της εμπλοκής και στην αιτία που την προκάλεσε. Υπάρχουν δύο τύποι εμπλοκής.

Σβήσιμο ασφαλείας

Αυτός ο τύπος σφάλματος είναι τύπου «στιγμιαίου», που σημαίνει ότι εξουδετερώνεται αυτόματα με την παύση του αιτίου που το προξένησε, στην οθόνη του Χειριστήριο αποστάσεως εμφανίζεται ο κωδικός σφάλματος. Πράγματι, μόλις εξαφανιστεί το αίτιο της ακινητοποίησης, ο λέβητας ξεκινάει πάλι και συνεχίζει την κανονική του λειτουργία.

Σε περίπτωση σφάλματος 111 - Ακινητοποίηση λόγω ανεπαρκούς πίεσης του νερού στο κύκλωμα θέρμανσης ο λέβητας επισημαίνει μια ακινητοποίηση ασφαλείας. Στο εξ αποστάσεως χειριστήριο εμφανίζεται ο κωδικός 111.

Μπορείτε να αποκαταστήσετε το σύστημα συμπληρώνοντας το νερό πιέζοντας το κουμπί πλήρωσης.

Ο λέβητας εκτελεί αυτόματα την πλήρωση αποκαθιστώντας τη σωστή τιμή πίεσης. Εάν η απόπειρα δεν είναι επιτυχής μπορείτε να πιέσετε το πλήκτρο πλήρωσης έως 5 φορές μέσα σε 50 λεπτά πριν μπλοκάρει ο λέβητας.

Στην περίπτωση αυτή ή εάν απαιτείται συχνά η εκτέλεση της πλήρωσης, γυρίστε τον εξωτερικό διακόπτη στη θέση OFF, κλείστε τη βάνα αερίου και απευθυνθείτε σε εξειδικευμένο τεχνικό για να ελέγξει τυχόν διαρροές νερού.

Σβήσιμο εμπλοκής

Το σφάλμα αυτό δεν είναι «προσωρινό», πράγμα που σημαίνει ότι η λειτουργία δεν αποκαθίσταται αυτόματα.

Στην οθόνη του Χειριστήριο αποστάσεως εμφανίζεται ο κωδικός του σφάλματος. Για την αποκατάσταση της κανονικής λειτουργίας του λέβητα πιέστε το κουμπί Reset. Στον πίνακα χειριστηρίων του λέβητα φωτίζεται το κόκκινο led .

Σφάλμα	
Σφάλμα Νο	501
Πιέστε πλήκτρο πλήρωσης	
Πίσω	Επαναφορά

Σημαντικό

Εάν η εμπλοκή επαναλαμβάνεται συχνά, συνιστάται η επέμβαση του εξουσιοδοτημένου Σέρβις. Για λόγους ασφαλείας ο λέβητας επιτρέπει έως 5 προσπάθειες απεμπλοκής σε 15 λεπτά (πιέσεις του πλήκτρου **Reset**). Στην έκτη προσπάθεια εντός 15 λεπτών ο λέβητας μπλοκάρει και η απεμπλοκή επιτυγχάνεται μόνο διακόπτοντας την ηλεκτρική τροφοδοσία. Σε περίπτωση που η εμπλοκή είναι σποραδική ή μεμονωμένο γεγονός δεν αποτελεί πρόβλημα.

Το πρώτο ψηφίο του κωδικού σφάλματος (π.χ. 1 01) υποδηλώνει τη λειτουργική μονάδα του λέβητα που παρουσίασε το σφάλμα:

- 1 - Πρωτεύον κύκλωμα
- 2 - Κύκλωμα ζεστού νερού
- 3 - Εσωτερικά ηλεκτρονικά
- 4 - Εξωτερικά ηλεκτρονικά
- 5 - Άναμμα και ανίχνευση
- 6 - Είσοδος αέρα - έξοδος καυσαερίων
- 7 - Θέρμανση πολλαπλών ζωνών

Ειδοποίηση δυσλειτουργίας

Η ένδειξη αυτή εμφανίζεται στην οθόνη με την ακόλουθη μορφή: 5 P1 = ΑΠΟΤΥΧΙΑ ΠΡΩΤΗΣ ΠΡΟΣΠΑΘΕΙΑΣ ΑΝΑΦΛΕΞΗΣ

Το πρώτο ψηφίο υποδηλώνει τη λειτουργική μονάδα και ακολουθεί ο χαρακτήρας P (προειδοποίηση) με τον αντίστοιχο κωδικό.

Προειδοποίηση	
Προειδοποίηση Νο	5P1
Αποτυχία 1ης ανάφλεξης	
Πίσω	

Tabella riepilogativa codici errori

Circuito Primario		
1 01	Sovratemperatura	
1 02	Sensore di pressione in corto o non connesso	
1 03	Circolazione Insufficiente	
1 04		
1 05		
1 06		
1 07		
1 09	Pressione impianto > 3 bar	
1 10	Circuito aperto o cortocircuito sonda mandata risc.	
1 12	Circuito aperto o cortocircuito sonda ritorno risc.	
1 11	Mancanza acqua (richiesto riempimento)	
1 14	Circuito aperto o Cortocircuito sonda esterna	
1 P1	Segnalazione circolazione insufficiente	
1 P2		
1 P3		
1 P4	Mancanza acqua (richiesto riempimento)	
1 P5	Riempimento incompleto	
1 P6	Riempimento incompleto	
1 P7	Troppi riempimenti (+ di 5 in 50 minuti)	
Circuito Sanitario		
2 01	Circuito aperto o Cortocircuito sonda sanitario	
2 02	Circuito aperto o cortocircuito sonda accumulo bassa	Kit solare (optional)
2 04	Circuito aperto o cortocircuito sonda collettore solare	
2 07	Sovratemperatura collettore solare	
2 08	Intervento antigelo collettore solare	
Parte Elettronica Interna		
3 01	Errore EEPROM display	
3 02	Errore di comunicazione	
3 03	Errore scheda principale	
3 05	Errore scheda principale	
3 06	Errore scheda principale	
3 07	Errore scheda principale	
3 P9	Avviso Manutenzione Programmata (Contattare Centro Assistenza)	
Parte Elettronica Esterna		
4 07	Circuito aperto o Cortocircuito sonda ambiente	
Accensione e rilevazione		
5 01	Mancanza fiamma	
5 02	Rilevamento fiamma con valvola gas chiusa	
5 P1	Primo tentativo di accensione fallito	
5 P2	Secondo tentativo di accensione fallito	
5 P3	Distacco fiamma	
Ingresso Aria / Uscita Fumi		
6 04	Velocità ventilatore insufficiente	
6 07	Consenso pressostato fumi precedente alla sequenza di accensione	
6 P1	Ritardo consenso pressostato fumi	
Multizone Riscaldamento (Moduli Gestione Zone - optional)		
7 01	Circuito aperto o cortocircuito sonda mandata riscaldamento ZONA 2	
7 02	Circuito aperto o cortocircuito sonda ritorno riscaldamento ZONA 2	
7 03	Circuito aperto o cortocircuito sonda mandata riscaldamento ZONA 3	
7 04	Circuito aperto o cortocircuito sonda ritorno riscaldamento ZONA 3	
7 05	Circuito aperto o cortocircuito sonda separatore idraulico	
7 06	Sovratemperatura ZONA 2	
7 07	Sovratemperatura ZONE 3	

Συνοπτικός πίνακας κωδικών σφάλματος

Πρωτεύον κύκλωμα		
1 01	Υπερθέρμανση	
1 02	Αισθητήρας πίεσης σε βραχυκύκλωμα ή μη συνδεδεμένος	
1 03	Βραχυκύκλωμα ή αποσύνδεση αισθητήρα πίεσης	
1 04		
1 05		
1 06		
1 07		
1 09	Πίεση εγκατάστασης > 3 bar	
1 10	Ανοικτό κύκλωμα ή βραχυκύκλωμα αισθ. κατάθλ. θέρμ.	
1 12	Ανοικτό κύκλωμα ή βραχυκύκλωμα αισθ. επιστρ. θέρμ.	
1 14	Ανοικτό κύκλωμα ή βραχυκύκλωμα εξωτερικού αισθητήρα	
1 P1	Σήμανση ανεπαρκούς κυκλοφορίας	
1 P2		
1 P3		
1 P4	Έλλειψη νερού (αίτηση πλήρωσης)	
1 P5	Ανεπαρκής πλήρωση	
1 P6	Ανεπαρκής πλήρωση	
1 P7	Υπερβολικός αριθμός πληρώσεων (>5 σε 50 λεπτά)	
Κύκλωμα ζεστού νερού		
2 01	Ανοικτό κύκλωμα ή βραχυκύκλωμα αισθ. ζεστού νερού	
2 02	Σφάλμα κάτω αισθ. μπόιλερ	Για λέβητα με συνδεδεμένο κιτ ηλιακού
2 04	Σφάλμα αισθητ. Ηλιακού	
2 07	Μεγ. Θερμοκρ. Ηλιακού Συλλ.	
2 08	Αντιπαγετική προστ. συλλεκ.	
Εσωτερικά ηλεκτρονικά		
3 01	Σφάλμα EPROM οθόνης	
3 02	Σφάλμα επικοινωνίας	
3 03	Σφάλμα κεντρικής πλακέτας	
3 05	Σφάλμα κεντρικής πλακέτας	
3 06	Σφάλμα κεντρικής πλακέτας	
3 07	Σφάλμα κεντρικής πλακέτας	
3 P9	Προγραμ. συντηρ. - Καλέστε το σέρβις	
Εξωτερικά ηλεκτρονικά		
4 07	Ανοικτό κύκλωμα ή βραχυκύκλωμα αισθητήρα περιβάλλοντος (εάν υπάρχει)	
Άναμμα και ανίχνευση		
5 01	Απουσία φλόγας	
5 02	Ανίχνευση φλόγας με βαλβίδα αερίου κλειστή	
5 P1	Αποτυχία πρώτης προσπάθειας ανάφλεξης	
5 P2	Αποτυχία δεύτερης προσπάθειας ανάφλεξης	
5 P3	Αποκόλληση φλόγας	
Είσοδος αέρα / έξοδος καυσαερίων		
6 04	Χαμηλή ταχύτητα ανεμιστήρα	
6 07	Σήμα έγκρισης πιεζοστάτη καυσαερίων πριν τη διαδικασία ανάμματος	
6 P1	Καθυστερήρηση σήματος έγκρισης πιεζοστάτη καυσαερίων	
Θέρμανση πολλαπλών ζωνών		
7 01	Σφάλμα αισθητ. Προς. Ζώνης2	
7 02	Σφάλμα αισθητ. Επιστ. Ζώνης2	
7 03	Σφάλμα αισθητ. Προς. Ζώνης3	
7 04	Σφάλμα αισθητ. Επιστ. Ζώνης3	
7 05	Σφάλμα αισθητ. Υδραυλ. Διαχ.	
7 06	Υπερθέρμανση Ζώνης2	
7 07	Υπερθέρμανση Ζώνης3	

Analisi della combustione

La caldaia ha sulla parte esterna del collettore scarico fumi due pozzetti per rilevare la temperatura dei gas combusti e dell'aria comburente, concentrazioni di O_2 e CO_2 , etc.

Per accedere alle suddette prese è necessario svitare la vite frontale e togliere il piastrino metallico con guarnizione di tenuta.

Le condizioni ottimali di prova, con la massima potenza di riscaldamento si hanno attivando la funzione spazzacamino - premere il tasto **RESET** (sul pannello comandi della caldaia) per 5 secondi, la caldaia tornerà al funzionamento normale, automaticamente dopo 10 minuti, oppure premendo il tasto **RESET**.

Al termine riposizionare correttamente il piastrino metallico e verificarne la tenuta.

Ανάλυση της καύσης

Ο λέβητας διαθέτει στη εξωτερική πλευρά του συλλέκτη καυσαερίων διαθέτει δύο ανοίγματα για τη μέτρηση της θερμοκρασίας των καυσαερίων και του αέρα καύσης, των συγκεντρώσεων O_2 και CO_2 κλπ. Για την πρόσβαση στις παροχές αυτές πρέπει να ξεβιδώσετε τη βίδα στην πρόσοψη και να βγάλετε τη μεταλλική πλάκα με την τσιμούχα στεγανότητας. Οι ιδανικές συνθήκες δοκιμής με τη μέγιστη ισχύ θέρμανσης επιτυγχάνονται με τη λειτουργία καθαρισμού καπνοδόχου - πιέστε το πλήκτρο **RESET**. επί 10 δευτερόλεπτα, στην οθόνη εμφανίζεται η ένδειξη Καθαρισμός Καπνοδόχου - ο λέβητας επανέρχεται αυτόματα στην κανονική λειτουργία μετά από 10 λεπτά ή μετά από ένα **ON/OFF**. Στο τέλος τοποθετήστε σωστά τη μεταλλική πλάκα και ελέγξτε τη στεγανότητα.

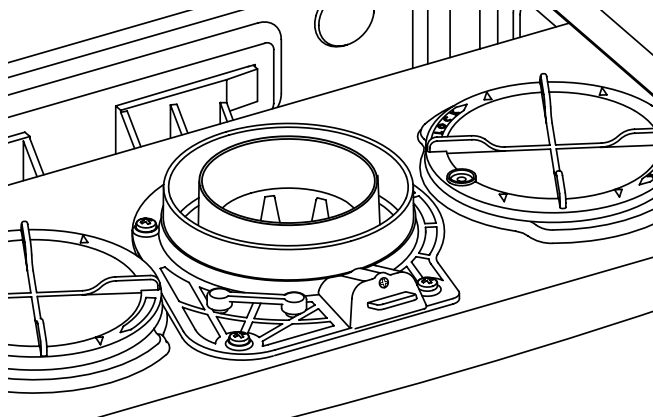

Controllo evacuazione fumi

Nella caldaia si può controllare la corretta realizzazione dell'aspirazione/scarico verificando le perdite di carico generate dal sistema adottato. Con un manometro differenziale collegato alle "prese test" della camera di combustione è possibile rilevare il ΔP di azionamento del pressostato fumi.

Il valore rilevato non dovrà essere minore di 0,46 mbar (per 25 FF) - 0,70 mbar (per 30 FF) nelle condizioni di massima potenza termica per avere un corretto e stabile funzionamento della caldaia.

Funzione Antigelo

Se la sonda NTC di mandata misura una temperatura sotto $8^{\circ}C$ il circolatore rimane in funzione per 2 minuti e la valvola tre vie durante tale periodo, è commutata in sanitario e riscaldamento ad intervalli di un minuto. Dopo i primi due minuti di circolazione si possono verificare i seguenti casi:

- se la temperatura di mandata è superiore a $8^{\circ}C$, la circolazione viene interrotta;
- se la temperatura mandata è compresa tra $4^{\circ}C$ e $8^{\circ}C$ si fanno altri due minuti di circolazione (1 sul circuito riscaldamento, 1 sul sanitario); nel caso si effettuino più di 10 cicli la caldaia passa al caso C
- se la temperatura di mandata è inferiore a $4^{\circ}C$ si accende il bruciatore alla minima potenza fino a quando la temperatura raggiunge i $30^{\circ}C$.

Se la sonda NTC di mandata è danneggiata, la funzione viene esplicita dalla sonda di ritorno. Il bruciatore non si accende e si attiva il circolatore, come sopra indicato, quando la temperatura misurata è $< 8^{\circ}C$.

Il bruciatore viene comunque tenuto spento anche in caso di blocco o arresto di sicurezza.

La protezione antigelo è attiva solo con la caldaia perfettamente funzionante:

- la pressione dell'installazione è sufficiente
- la caldaia è alimentata elettricamente
- il gas viene erogato.

Έλεγχος απαγωγής καυσαερίων

Μπορείτε να διαπιστώσετε τη σωστή αναρρόφηση/απαγωγή του λέβητα ελέγχοντας τις πτώσεις πίεσης που δημιουργεί το σύστημα. Μπορείτε να μετρήσετε το ΔP ενεργοποίησης του πιεζοστάτη καυσαερίων με ένα διαφορικό μανόμετρο συνδεδεμένο στις "παροχές τεστ" του θαλάμου καύσης.

Για τη σωστή και σταθερή λειτουργία του λέβητα η μετρούμενη τιμή δεν πρέπει να είναι μικρότερη από 0,46 mbar (για 25 kW) - 0,70 mbar (για 30 kW)

Αντιπαγωτική λειτουργία

Εάν ο αισθητήρας NTC στην κατάθλιψη μετρήσει θερμοκρασία κάτω των $8^{\circ}C$, ο κυκλοφορητής παραμένει σε λειτουργία επί 2 λεπτά και η τρίοδη βαλβίδα εκτελεί τη μεταγωγή μεταξύ ζεστού νερού και θέρμανσης ανά διαστήματα του ενός λεπτού. Μετά τα πρώτα δύο λεπτά μπορούν να υπάρξουν οι ακόλουθες περιπτώσεις:

- Εάν η θερμοκρασία κατάθλιψης υπερβεί τους $8^{\circ}C$ ο κυκλοφορητής διακόπτει τη λειτουργία του
- Εάν η θερμοκρασία κατάθλιψης είναι $>4^{\circ}C$ και $>8^{\circ}C$ ο κυκλοφορητής λειτουργεί για άλλα 2 λεπτά (1 στο κύκλωμα θέρμανσης και 1 στο κύκλωμα ζεστού νερού). Σε περίπτωση που ο αριθμός των κύκλων υπερβεί του 10, ο λέβητας περνά στην περίπτωση C
- Εάν η θερμοκρασία κατάθλιψης είναι $<4^{\circ}C$, ανάβει ο καυστήρας στην ελάχιστη ισχύ έως τους $30^{\circ}C$.

Εάν ο αισθητήρας NTC είναι ανοικτός, η λειτουργία ελέγχεται από τον αισθητήρα επιστροφής. Ο καυστήρας δεν ανάβει και ενεργοποιείται ο κυκλοφορητής με την ίδια διαδικασία όταν η θερμοκρασία είναι $<8^{\circ}C$. Ο καυστήρας παραμένει σβηστός και σε περίπτωση εμπλοκής ή σβησίματος ασφαλείας. Η αντιπαγωτική προστασία είναι ενεργή μόνο όταν ο λέβητας λειτουργεί κανονικά:

- υπάρχει επαρκής πίεση στην εγκατάσταση
- η ηλεκτρική τροφοδοσία είναι συνδεδεμένη
- υπάρχει παροχή αερίου.

La manutenzione è essenziale per la sicurezza, il buon funzionamento e la durata della caldaia. Va effettuata in base a quanto previsto dalle norme vigenti. E' consigliabile eseguire periodicamente l'analisi della combustione per controllare il rendimento e le emissioni inquinanti della caldaia, secondo le norme vigenti.

Prima di iniziare le operazioni di manutenzione:

- togliere l'alimentazione elettrica posizionando l'interruttore bipolare esterno alla caldaia in posizione OFF
- chiudere il rubinetto del gas e dell'acqua degli impianti termici e sanitari.

Al termine vanno ripristinate le regolazioni iniziali.

Note Generali

Si raccomanda di effettuare sull'apparecchio, almeno una volta l'anno, i seguenti controlli:

1. controllo delle tenute della parte acqua con eventuale sostituzione delle guarnizioni e ripristino della tenuta
2. controllo delle tenute della parte gas con eventuale sostituzione delle guarnizioni e ripristino della tenuta
3. controllo visivo dello stato complessivo dell'apparecchio
4. controllo visivo della combustione ed eventuale smontaggio e pulizia del bruciatore
5. a seguito del controllo al punto "3", eventuale smontaggio e pulizia della camera di combustione
6. a seguito del controllo al punto "4", eventuale smontaggio e pulizia del bruciatore
7. pulizia dello scambiatore di calore primario
8. verifica del funzionamento dei sistemi di sicurezza riscaldamento:
 - sicurezza temperatura limite
9. verifica del funzionamento dei sistemi di sicurezza parte gas:
 - sicurezza mancanza gas o fiamma (ionizzazione)
10. controllo dell'efficienza della produzione di acqua sanitaria (verifica della portata e della temperatura)
11. controllo generale del funzionamento dell'apparecchio
12. rimozione dell'ossido dall'elettrodo di rilevazione tramite tela smeriglio.

Prova di funzionamento

Dopo aver effettuato le operazioni di manutenzione, riempire il circuito di riscaldamento alla pressione di circa 1,0 bar e sfiatare l'impianto.

Riempire anche l'impianto sanitario.

- Mettere in funzione l'apparecchio.
- Se è necessario sfiatare nuovamente l'impianto di riscaldamento.
- Verificare le impostazioni e il buon funzionamento di tutti gli organi di comando, regolazione e controllo.
- Verificare la tenuta e il buon funzionamento dell'impianto di evacuazione fumi/prelievo aria comburente.

Operazioni di svuotamento

Lo svuotamento dell'impianto di riscaldamento deve essere eseguito nel seguente modo:

- spegnere la caldaia e portare l'interruttore bipolare esterno in posizione OFF e chiudere il rubinetto del gas
- allentare la valvola automatica di sfogo aria
- aprire il rubinetto di scarico dell'impianto raccogliendo in un contenitore l'acqua che fuoriesce
- svuotare dai punti più bassi dell'impianto (dove previsti).

Posizionamento elettrodi

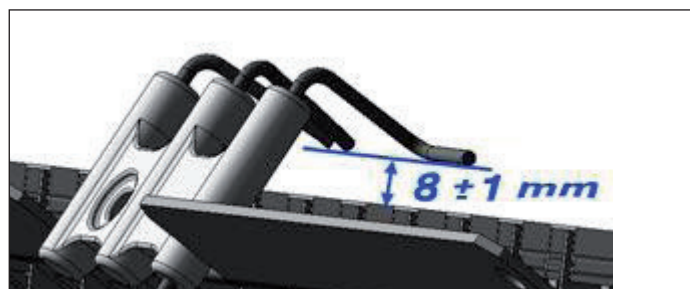

H συντήρηση είναι απαραίτητη για την ασφάλεια, την καλή λειτουργία και τη διάρκεια του λέβητα. Πρέπει να εκτελείται σύμφωνα με την ισχύουσα νομοθεσία. Συνιστάται η περιοδική διενέργεια της ανάλυσης της καύσης για να ελέγχεται η απόδοση και οι εκπομπές ρύπων του λέβητα σύμφωνα με την ισχύουσα νομοθεσία.

Πριν ξεκινήσετε τις εργασίες συντήρησης:

- διακόψτε την ηλεκτρική τροφοδοσία γυρνώντας τον διπολικό εξωτερικό διακόπτη του λέβητα στη θέση OFF
- κλείστε τη βάνα αερίου και νερού των εγκαταστάσεων θέρμανσης και ζεστού νερού

Στο τέλος αποκαταστήστε τις αρχικές ρυθμίσεις.

Γενικές πληροφορίες

Συνιστάται να διενεργούνται τουλάχιστον μια φορά τον χρόνο οι ακόλουθοι έλεγχοι:

1. Έλεγχος στεγανότητας του τμήματος νερού με ενδεχόμενη αντικατάσταση τσιμουχών και στεγανότητας
2. Έλεγχος στεγανότητας τμήματος αερίου με ενδεχόμενη αντικατάσταση τσιμουχών και στεγανότητας
3. Οπτικός έλεγχος γενικής κατάστασης της συσκευής
4. Οπτικός έλεγχος καύσης και ενδεχόμενη αφαίρεση και καθαρισμός του καυστήρα
5. Μετά τον έλεγχο του σημείου 3, ενδεχόμενη αφαίρεση και καθαρισμός του θαλάμου καύσης
6. Μετά τον έλεγχο του σημείου 4, ενδεχόμενη αφαίρεση και καθαρισμός καυστήρα και μπεκ
7. Καθαρισμός πρωτεύοντος εναλλάκτη θερμότητας
8. Έλεγχος λειτουργίας συστημάτων ασφαλείας θέρμανσης:
 - ασφάλεια οριακής θερμοκρασίας
9. Έλεγχος λειτουργίας συστημάτων ασφαλείας αερίου:
 - ασφάλεια διακοπής αερίου ή φλόγας (ιονισμός)
10. Έλεγχος απόδοσης παραγωγής ζεστού νερού (έλεγχος παροχής και θερμοκρασίας)
11. Γενικός έλεγχος λειτουργίας της συσκευής
12. Αφαίρεση οξειδώσεων από το ηλεκτρόδιο ανίχνευσης με γυαλόχαρτο.

Δοκιμή λειτουργίας

Μετά τη συντήρηση, γεμίστε το κύκλωμα θέρμανσης έως την πίεση του 1,0 bar και εξαερώστε την εγκατάσταση.

Εκτελέστε την πλήρωση της εγκατάστασης ζεστού νερού.

- Θέστε σε λειτουργία τη συσκευή
- Εν ανάγκη, εξαερώστε πάλι την εγκατάσταση θέρμανσης
- Ελέγξτε τις ρυθμίσεις και τη σωστή λειτουργία όλων των οργάνων χειρισμού, ρύθμισης και ελέγχου
- Ελέγξτε τη στεγανότητα και τη σωστή λειτουργία της εγκατάστασης απαγωγής καυσαερίων/αναρρόφησης αέρα καύσης.

Διαδικασία εκκένωσης

Για την εκκένωση της εγκατάστασης θέρμανσης:

- Σβήστε τον λέβητα, γυρίστε τον εξωτερικό διπολικό διακόπτη στη θέση OFF και κλείστε τη βάνα αερίου
- Λασκάρτε την αυτόματη βαλβίδα εξαέρωσης
- Ανοίξτε τη βάνα εκκένωσης της εγκατάστασης συγκεντρώνοντας το νερό σε ένα δοχείο
- Αδειάστε την εγκατάσταση από τα χαμηλότερα σημεία (όπου υπάρχουν).

Εάν η εγκατάσταση πρόκειται να παραμείνει εκτός χρήσης σε περιοχές όπου η θερμοκρασία πέφτει κάτω από τους 0°C κατά τη χειμερινή περίοδο, συνιστάται η προσθήκη αντιπηκτικού στο νερό της εγκατάστασης θέρμανσης για την αποφυγή επανειλημμένων εκκενώσεων.

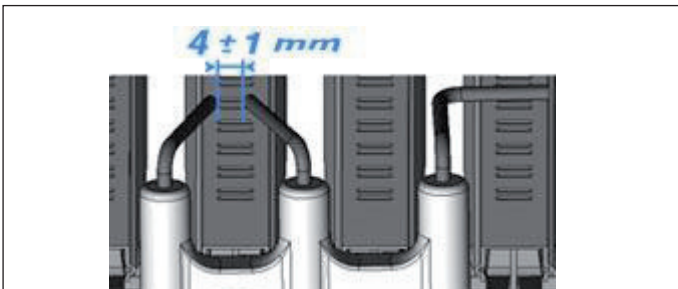

Se si prevede di tenere l'impianto fermo nelle zone dove la temperatura ambiente può scendere nel periodo invernale al di sotto di 0°C, si consiglia di aggiungere liquido antigelo all'acqua dell'impianto di riscaldamento per evitare ripetuti svuotamenti; in caso di impiego di tale liquido, verificarne attentamente la compatibilità con l'acciaio inox costituente il corpo caldaia.

Si suggerisce l'impiego di prodotti antigelo contenenti GLICOLE di tipo PROPILENICO inibito alla corrosione (come ad esempio il CILLICHEMIE CILLIT CC 45, il quale è atossico e svolge una funzione contemporanea di antigelo, antincrostante ed anticorrosione) nelle dosi prescritte dal produttore, in funzione della temperatura minima prevista.

Controllare periodicamente il pH della miscela acqua-antigelo del circuito caldaia e sostituirla quando il valore misurato è inferiore al limite prescritto dal produttore dell'antigelo.

NON MESCOLORE TIPI DIFFERENTI DI ANTIGELO.

Il costruttore non risponde dei danni causati all'apparecchio o all'impianto dovuti all'utilizzo di sostanze antigelo o additivi non appropriati.

Svuotamento impianto sanitario

Ogni qualvolta esista pericolo di gelo, deve essere svuotato l'impianto sanitario nel seguente modo:

- chiudere il rubinetto della rete idrica
- aprire tutti i rubinetti dell'acqua calda e fredda
- svuotare dai punti più bassi (dove previsti).

ATTENZIONE

Svuotare i componenti che potrebbero contenere acqua calda, attivando eventuali sfiati, prima della loro manipolazione.

Effettuare la disincrostazione da calcare di componenti attenendosi a quanto specificato nella scheda di sicurezza del prodotto usato, aerando l'ambiente, indossando indumenti protettivi, evitando miscele di prodotti diversi, proteggendo l'apparecchio e gli oggetti circostanti.

Richiudere ermeticamente le aperture utilizzate per effettuare letture di pressione gas o regolazioni gas.

Accertarsi che gli ugelli siano compatibili con il gas di alimentazione.

Nel caso si avverta odore di bruciato o si veda del fumo fuoriuscire dall'apparecchio o si avverta forte odore di gas, togliere l'alimentazione elettrica, chiudere il rubinetto del gas, aprire le finestre ed avvisare il tecnico.

Informazioni per l'Utente

Informare l'utente sulla modalità di funzionamento dell'impianto.

In particolare consegnare all'utente i manuali di istruzione, informandolo che essi devono essere conservati a corredo dell'apparecchio.

Inoltre far presente all'utente quanto segue:

- controllare periodicamente la pressione dell'acqua dell'impianto e istruirlo su come reintegrare e disareare
- come impostare la temperatura ed i dispositivi di regolazione per una corretta e più economica gestione dell'impianto
- far eseguire, come da normativa, la manutenzione periodica dell'impianto
- non modificare, in nessun caso, le impostazioni relative all'alimentazione di aria di combustione e del gas di combustione.

Se περίπτωση χρήσης αντιπηκτικού υγρού ελέγξτε προσεκτικά τη συμβατότητά του με τον ανοξειδωτο χάλυβα του λέβητα.

Συνιστάται η χρήση αντιπηκτικών προϊόντων που περιέχουν ΓΛΥΚΟΛΗ ΠΡΟΠΥΛΕΝΙΚΟΥ τύπου με αναστολείς διάβρωσης (π.χ. FERNOX PRO-TECTOR F1, το οποίο είναι ατοξικό που δρα παράλληλα κατά των αλάτων και της διάβρωσης) στις δόσεις που συνιστά ο παραγωγός αναλόγως με την προβλεπόμενη ελάχιστη θερμοκρασία.

Εκκένωση εγκατάστασης ζεστού νερού

Κάθε φορά που υπάρχει κίνδυνος παγετού πρέπει να αδειάζετε την εγκατάσταση ζεστού νερού ως εξής:

- κλείστε τη βάνα του δικτύου ύδρευσης
- ανοίξτε όλες τις βρύσες ζεστού και κρύου νερού
- αδειάστε το κύκλωμα από τα χαμηλότερα σημεία

ΠΡΟΣΟΧΗ

Αδειάζετε τα εξαρτήματα που μπορεί να περιέχουν ζεστό νερό μέσω ενδεχόμενων βαλβίδων πριν από κάθε επέμβαση.

Καθαρίζετε τα άλατα από τα εξαρτήματα σύμφωνα με τις οδηγίες του χρησιμοποιούμενου προϊόντος, φορώντας προστατευτική ενδυμασία, αποφεύγοντας την ανάμιξη διαφορετικών προϊόντων και προστατεύοντας τη συσκευή και τα γύρω αντικείμενα.

Κλείνετε ερμητικά τα ανοίγματα τα ανοίγματα που χρησιμοποιήσατε για τον έλεγχο της πίεσης ή τις ρυθμίσεις αερίου.

Βεβαιωθείτε ότι τα μπεκ είναι κατάλληλα με το χρησιμοποιούμενο αέριο.

Σε περίπτωση που αντιληφθείτε οσμή καμένου, διαπιστώσετε έξοδο καπνού από τη συσκευή ή αντιληφθείτε έντονη οσμή αερίου, διακόψτε την ηλεκτρική τροφοδοσία, κλείστε τη βάνα αερίου, ανοίξτε τα παράθυρα και καλέστε τον τεχνικό.

Πληροφορίες για τον χρήστη

Ενημερώστε τον χρήστη σχετικά με τη λειτουργία της εγκατάστασης.

Ειδικότερα, παραδώστε στον χρήστη τα εγχειρίδια οδηγιών και ενημερώστε τον ότι πρέπει να τα φυλάξει μαζί με τη συσκευή.

Υποδείξτε του επίσης τα ακόλουθα:

- Ότι πρέπει να ελέγχει κατά περιόδους την πίεση του νερού της εγκατάστασης και πληροφορήστε τον πώς θα συμπληρώνει νερό και θα κάνει εξαέρωση
- Πώς θα ρυθμίζει τη θερμοκρασία και τα συστήματα ρύθμισης για τη σωστή και οικονομικότερη λειτουργία της εγκατάστασης
- Ότι πρέπει να εκτελεί την περιοδική συντήρηση σύμφωνα με την ισχύουσα νομοθεσία
- Ότι δεν πρέπει να τροποποιεί σε καμία περίπτωση τις ρυθμίσεις που αφορούν την τροφοδοσία αέρα καύσης και αερίου.

Dati tecnici

NOTE GEN.	Nome modello		TALIA EXT 25 FF	TALIA EXT 30 FF
	Certificazione CE (pin)		1312BR4793	
	Tipo caldaia		C12-C32-C42-C52-C62-B22-B22p-B32	
PRESTAZIONI ENERGETICHE	Portata termica nominale in riscaldamento max/min (Hi)	kW	25,8 / 11,0	30,0 / 13,0
	Portata termica nominale in riscaldamento max/min (Hs)	kW	28,7 / 12,2	33,3 / 14,4
	Portata termica nominale in sanitario max/min (Hi)	kW	27 / 11,0	31,3 / 13,0
	Portata termica nominale in sanitario max/min (Hs)	kW	30 / 12,2	34,8 / 14,4
	Potenza termica max/min	kW	24,2 / 9,8	28,1 / 11,6
	Potenza termica sanitario max/min	kW	26,2 / 9,8	29,5 / 11,6
	Rendimento di combustione (ai fumi) Hi/Hs	%	94,5	93,9
	Rendimento alla portata termica nominale (60/80°C) Hi/Hs	%	93,8 / 84,5	93,6 / 84,3
	Rendimento al 30% a 47°C Hi/Hs	%	93,6 / 84,3	93,2 / 83,9
	Rendimento al minimo Hi/Hs	%	89,2 / 80,3	89,3 / 80,4
	Stelle di rendimento (dir. 92/42/EEC)	stars	***	***
	Rating Sedbuk	class	D	D
	Massima perdita di calore al mantello (ΔT=50°C)	%	0,7	0,3
	Perdite al camino bruciatore funzionante	%	5,5	6,1
	Perdite al camino bruciatore spento	%	0,4	0,4
EMISSIONI	Prevalenza residua di evacuazione	Pa	100	104
	Classe Nox	class	3	3
	Temperatura fumi (G20)	°C	105	114
	Contenuto di CO ₂ (G20)	%	6,5	6,4
	Contenuto di CO (0%O ₂)	ppm	50	92
	Contenuto di O ₂ (G20)	%	8,8	8,9
	Portata massima fumi (G20)	Kg/h	57,4	67,5
	Eccesso d'aria	%	72	74
CIRCUITO RISCALDAMENTO	Perdite di carico lato acqua (max) ΔT=20°C	mbar	200	200
	Prevalenza residua per l'impianto	bar	0,25	0,25
	Pressione di precarica vaso di espansione	bar	1	1
	Pressione massima di riscaldamento	bar	3	3
	Capacità nominale vaso di espansione	l	7	7
	Temperatura di riscaldamento max/min	°C	85 / 35	85 / 35
CIRCUITO SANITARIO	Temperatura sanitario max/min	°C	60 / 36	60 / 36
	Portata specifica in sanitario (10 min. con ΔT=30°C)	l/min	12,5	14,1
	Quantità istantanea di acqua calda ΔT=25°C	l/min	15	16,9
	Quantità istantanea di acqua calda ΔT=35°C	l/min	10,7	12,1
	Stelle comfort sanitario (EN13203)	stars	***	***
	Prelievo minimo di acqua calda	l/min	1,7	1,7
	Pressione acqua sanitaria max	bar	7	7
DATI ELETT. AMB.	Tensione/frequenza di alimentazione	V/Hz	230/50	230/50
	Potenza elettrica assorbita totale	W	120	129
	Temperatura ambiente minima di utilizzo	°C	-15	-15
	Gradi di protezione impianto elettrico	IP	X5D	X5D
	Peso	kg	28	28
	Dimensioni (L x A x P)	mm	503/760/235	503/760/235

Τεχνικά χαρακτηριστικά

		TALIA EXT 25 FF	TALIA EXT 30 FF	
GEN	Μοντέλο			
	Πιστοποίηση CE (pin)	1312BR4793		
	Τύπος λέβητα	C12-C32-C42-C52-C62-B22-B32		
ENERΓΕΙΑΚΕΣ ΕΠΙΔΟΣΕΙΣ	Μεγ./ελάχ. θερμική παροχή ζεστού νερού (Hi)	kW	25,8 / 11,0	30,0 / 13,0
	Μεγ./ελάχ. θερμική παροχή ζεστού νερού (Hs)	kW	28,7 / 12,2	33,3 / 14,4
	Μεγ./ελάχ. θερμική παροχή θέρμανσης (Hi)	kW	27 / 11,0	31,3 / 13,0
	Μεγ./ελάχ. θερμική παροχή θέρμανσης (Hs)	kW	30 / 12,2	34,8 / 14,4
	Μέγ./ελάχ. θερμική ισχύς	kW	24,2 / 9,8	28,1 / 11,6
	Θερμική παροχή Z.N.X.	kW	26,2 / 9,8	29,5 / 11,6
	Απόδοση καύσης (στα καυσαέρια)	%	94,5	93,9
	Απόδοση στην ονομαστική θερμική παροχή (60/80°C) Hi	%	93,8 / 84,5	93,6 / 84,3
	Απόδοση στο 30% στους 47°C	%	93,6 / 84,3	93,2 / 83,9
	Απόδοση στο ελάχιστο Hi	%	89,2 / 80,3	89,3 / 80,4
	Αστέρες απόδοσης (οδ. 92/42/EOK)		***	***
	Κατηγορία Sedbuk		D	D
	Μέγιστη απώλεια θερμότητας στο περίβλημα (ΔΤ=50°C)	%	0,7	0,3
	Απώλειες στην καπνοδόχο με τον καυστήρα σε λειτουργία	%	5,5	6,1
Απώλειες στην καπνοδόχο με τον καυστήρα σβηστό	%	0,4	0,4	
ΕΚΠΟΜΠΕΣ	Διαθέσιμο μανομετρικό ύψος απαγωγής	Pa	100	104
	Κατηγορία NOx		3	3
	Θερμοκρασία καυσαερίων (G20)	°C	105	114
	Περιεκτικότητα CO ₂ (G20)	%	6,5	6,4
	Περιεκτικότητα CO (0%O ₂)	ppm	50	92
	Περιεκτικότητα O ₂ (G20)	%	8,8	8,9
	Μέγιστη παροχή καυσαερίων (G20)	Kg/h	57,4	67,5
	Πλεόνασμα αέρα	%	72	74
ΚΥΚΛΩΜΑ ΘΕΡΜΑΝΣ	Πτώσεις πίεσης πλευράς νερού (μέγ.) ΔΤ=20°C	mbar	200	200
	Διαθέσιμο μανομετρικό ύψος για την εγκατάσταση	bar	0,25	0,25
	Πίεση προφόρτισης δοχείου διαστολής	bar	1	1
	Μέγ. πίεση θέρμανσης	bar	3	3
	Χωρητικότητα δοχείου διαστολής	l	7	7
	Μέγ./ελάχ. θερμοκρασία θέρμανσης	°C	85 / 35	85 / 35
ΚΥΚΛΩΜΑ ΖΕΣΤΟΥ ΝΕΡΟΥ	Μέγ./ελάχ. θερμοκρασία ζεστού νερού	°C	60 / 36	60 / 36
	Ειδική παροχή ζεστού νερού (10 min με ΔΤ=30°C)	l/min	12,5	14,1
	Στιγμιαία παροχή ζεστού νερού ΔΤ=25°C	l/min	15	16,9
	Στιγμιαία παροχή ζεστού νερού ΔΤ=35°C	l/min	10,7	12,1
	Αστέρες άνεσης ζεστού νερού	stars	***	***
	Ελάχ. παροχή ζεστού νερού	l/min	1,7	1,7
	Μέγ./ελάχ. πίεση ζεστού νερού	bar	7	7
ΗΛΕΚΤ ΧΑΡΑΚ	Τάση/συχνότητα τροφοδοσίας	V/Hz	230/50	230/50
	Συνολική απορροφούμενη ηλεκτρική ισχύς	W	120	129
	Ελάχιστη θερμοκρασία περιβάλλοντος χρήσης	°C	-15	-15
	Βαθμός προστασίας ηλεκτρικού συστήματος	IP	X5D	X5D
	Βάρος	kg	28	28
Διαστάσεις (Π x Υ x Β)	mm	503/760/235	503/760/235	



Merloni TermoSanitari SpA

Viale A. Merloni, 45
60044 Fabriano (AN)

Tel. 0732.6011

Fax 0732.602331

<http://www.mtsgroup.com>

www.chaffoteaux.it

 Servizio clienti
199.176.060*

*Costo della chiamata da telefono fisso: 0,143 Euro al minuto in fascia oraria intera e 0,056 Euro in fascia oraria ridotta (Iva inclusa)

 Σέρβις πελατών
801 11 690690

420010131400